

POZNÁMKY K NĚKTERÝM LATÉNSKÝM HROBŮM A TZV. NÁLEZŮM HROBOVÉHO CHARAKTERU Z PRAHY – III.

Miloš Hlava

V pořadí již třetí příspěvek věnovaný doplňujícím a upřesňujícím – dosud zpravidla zcela nepublikovaným, popř. pozapomenutým – informacím k již známým nálezům laténských hrobů, event. tzv. nálezům hrobového charakteru z území tzv. Velké Prahy (Bureš 1987; Bureš – Waldhauser 2005) navazuje na dvě předchozí stati, které byly v předchozích dvou letech publikovány v tomto časopise (Hlava 2008; 2009). Stranou opět zůstaly zcela záměrně veškeré nálezy z někdejší sbírky J. A. Jíry, která je dnes uložena v Muzeu hlavního města Prahy (Hlava v přípravě a).¹

1. PRAHA-BUBENEČ: NÁLEZY BEZ BLIŽŠÍ LOKALIZACE

Kromě několika hrobů z okolí někdejší Hoyermannovy továrny a ulice Ve Struhách, jejichž počet je ovšem nutné oproti dosavadním údajům výrazně redukovat (Hlava 2010), a pravděpodobně laténského (?) hrobu bojovníka objeveného v červnu 1920 v Bučkově ulici (Bureš – Waldhauser 2005, obr. na str. 721 vpravo nahoře; podrobně Hlava v přípravě a) pochází z Prahy-Bubeneče ještě několik předmětů tzv. hrobového charakteru bez jakékoliv přesnější lokalizace, které byly Národním muzeem získány od Františka Stanislava Hlavsy v roce 1935. Všechny jsou sice zmíněny v archivní zprávě, která představuje výpis z inventářů Národního muzea (archiv AÚ AV ČR Praha, čj. 1077/47), do literatury však doposud nalezly cestu jen dva švartnové kruhy (Břeň 1955, 48, tab. I:5 dole – s ne zcela přesnými inventárními čísly 13030, 13031; Venclová 2001, 368 – s ne zcela přesnými inventárními čísly 13031, 13031a).²

Popis nálezů: bronzový kruh s profilovaným pečetiřtkovým zakončením, u něhož se nachází výzdoba (rozlomeno ve 2 ks: v původní podobě patrně s přesahujícími konci, ovšem kresebně rekonstruováno bez přesahu; povrch místy patinován), \varnothing 81,9 × 72,7 mm, tl. 4,9–5,2 mm, \varnothing pečetiřtkového zakončení 9,5 × 9,9 mm (obr. 1:1) – lehce deformovaný bronzový kruh s tělem členěným jemnými vývalky a profilovaným pečetiřtkovým zakončením s vybějenou výzdobou (tři soustředné kroužky), která se nachází také na koncích vývalků, \varnothing 71,6 × 78,5 mm, tl. 4,1–4,4 mm, \varnothing pečetiřtkového zakončení 7 × 7,3 mm (obr. 1:2) – bronzový kruh s tělem členěným jemnými vývalky a profilovaným pečetiřtkovým (otřeným) zakončením s vybějenou výzdobou (tři soustředné kroužky a přesekávané vývalky), která se nachází také na koncích vývalků (povrch místy silně patinován), \varnothing 91,1 × 75,5 mm, tl. 4–4,8 mm, \varnothing pečetiřtkového zakončení 7,4 × 7,5 mm (obr. 1:3) – deformovaný (prohnutý) švartnový kruh, \varnothing 76–77,6 mm, tl. 6,7 × 6,9 mm (obr. 1:4) – švartnový kruh, \varnothing 62,6 × 63,1 mm, tl. 7,7 × 10,5 mm (obr. 1:5).

Uložení: NM Praha, inv. č. H1-13028–H1-13030, H1-13030a, H1-13031 (přír. č. 14/1935).

František Stanislav Hlavsa působil jako laborant v prehistorickém oddělení Národního muzea od 1. července 1920 do 31. května 1922, a to nejprve jen v provizoriu (tj. termínovaném pracovním poměru) na jeden rok, teprve v červenci 1921 byl jmenován tzv. definitivním laborantem (Archiv NM – fond RNM, karta 93, č. 801, 810). Jako zaměstnanec této instituce nesměl podle vnitřních předpisů vlastnit soukromou sbírku z oboru, v němž pracoval, a proto v roce 1921 prodal za 10 000 Kč Národnímu muzeu svoji první archeologickou sbírku, kterou údajně budoval zhruba od roku 1909 (přír. č. 8/1921; Přírůstková kniha

¹ Použité zkratky: AÚ AV ČR Praha – Archeologický ústav Akademie věd České republiky, Praha, v. v. i.; archiv (NZ) OAS MHMP – archiv (nálezoých zpráv) Oddělení archeologických sbírek Muzea hlavního města Prahy; NM Praha – Národní muzeum v Praze; Archiv NM – Archiv Národního muzea; fond RNM – fond Registratura Národního muzea; fond SNM – fond Společnost Národního muzea; Ústav pro pravěk a ranou dobu dějinnou FF UK (ÚPR FF UK) – Ústav pro pravěk a ranou dobu dějinnou Filozofické fakulty Univerzity Karlovy; st. č. Píč-B – staré (tj. dnes neplatné) číslo tzv. Píčova inventáře bronzů; inv. č. – inventární číslo; přír. č. – přírůstkové číslo; d. – délka, max. – maximální; š. – šířka; tl. – tloušťka; v. – výška.

² Pro lokalizaci „Mauthnerův pozemek?“ (Venclová 2001, 368) neexistuje žádná opora v dobových archivních pramenech.

z let 1903–1929, str. 114–115 – uloženo v archivu Oddělení prehistorie a protohistorie NM Praha; srv. též Archiv NM – fond RNM, karton 93, č. 174, 377).³ V dubnu 1935 – tj. již řadu let po Hlavsově odchodu z Národního muzea – byla kompletně odkoupena jeho druhá archeologická sbírka, a to za 4 752 Kč (přír. č. 14/1935; Přírůstková kniha od r. 1930 do r. 1959, str. 00029 – uloženo v archivu Oddělení prehistorie a protohistorie NM Praha; srv. též Archiv NM – fond RNM, karton 127, svazek Prehistorie IX/Z), z níž ovšem byly některé nálezy získávány zřejmě již dříve (např. soubor nálezů z Bubenče a Ďáblic zakoupený v dubnu 1934 za 950 Kč – přír. č. 22/1934; Přírůstková kniha Oddělení prehistorie a protohistorie NM Praha, str. 00029 – uloženo v archivu Oddělení prehistorie a protohistorie NM Praha).⁴ A právě druhá sbírka prodaná v dubnu 1935 obsahovala tři bronzové (*obr. 1:1–3*) a dva švartnové kruhy (*obr. 1:4–5*) z Prahy-Bubenče. Tyto předměty tudíž F. S. Hlavsa získal patrně po roce 1922, kdy odešel z Národního muzea. Ohledně způsobu nabytí je vhodné citovat úryvek z úvodu k tzv. taxaci (ocenění) sbírky provedené v lednu 1935 J. Neustupným: F. S. Hlavsa nálezy získával „již vykopané od dělníků – nálezců nebo dokopává částečně již zničené pravěké objekty. Samostatných výkopů nepodniká, zvláště pak ne výzkumy ve vědeckém slova smyslu, protože mu k tomu chybí vzdělání i potřebné praktické a teoretické znalosti. Proto také jeho údaje o nálezové souvislosti předmětů je nutno bráti s náležitou rezervou ... Dlužno ovšem přiznati, že svými pohotovými zákroky p. St. Hlavsa zachránil mnoho důležitého materiálu“ (Archiv NM – fond RNM, karton 127, složka Prehistorie IX/Z). Snad jen jako ryzí zajímavost je možné uvést, že při uvedené taxaci (ocenění) sbírky byly tři bronzové kruhy (*obr. 1:1–3*) oceněny dohromady na sto korun a na stejnou sumu (sto korun) byla stanovena také společná hodnota obou švartnových kruhů (*obr. 1:4–5*; Archiv NM – fond RNM, karton 127, složka Prehistorie IX/Z).

2. PRAHA-DEJVICE: JULISKA (NÁLEZY VE SBÍRCE UNIVERZITY KARLOVY)

Jedno z prvních známých pražských laténských pohřebišť bylo narušeno již před rokem 1882 v prostoru Julisky (*Berger 1882, LXXXII*; „*hroby s kostrami v Podbabě*“ – *Berger 1882–84, 114–115*; „*Na Julišce, samotě u Podbavy ... v hrobě s kostrou*“ – *Smolík 1882–84a, 121*) a tamější nálezy se dostaly především (ovšem nikoliv pouze) do sbírek Emanuela Mikše a Štěpána Bergera, které později řízením osudu získalo Národní muzeum. Součástí sbírky E. Mikše byla ovšem původně také keramická nádoba, která byla do literatury uvedena J. Filipem jako nález „z laténského kostrového hrobu v Podbabě“ (tj. z Julisky) ze sbírky dnešního Ústavu pro pravěk a ranou dobu dějinnou FF UK (*Filip 1949, 100, obr. 68; 1956, 375, tab. LIII:8*). Podle záznamu v přírůstkové knize univerzitní archeologické sbírky (s původním mylným datováním do doby římské) získal nádobu E. Mikš někdy v letech 1890–93 („*Rímská nádoba z Julisky v Podbabě r. 1890–93*“), ovšem do univerzitní sbírky se dostala teprve v roce 1906 (Přírůstkový katalog. Oddělení B. Sbírk, str. 4 – uloženo v archivu Ústavu pro pravěk a ranou dobu dějinnou FF UK), a to patrně zásluhou K. Buchtely, který Mikšovu sbírku odkoupil. O nálezovém kontextu nádoby neexistuje žádný záznam, a původ z hrobu, který uvedl J. Filip (*1949, 100, obr. 68; 1956, 375, tab. LIII:8*), je tudíž neprokazatelný; nádobu, která je v současné době vystavena v archeologické expozici Muzea hlavního města Prahy (vitrína č. 13), je proto možné hodnotit nanejvýše jako tzv. nález hrobového charakteru.

Popis nálezu: keramická nádoba se dvěma plastickými žebry na hrdle a podstavovým prstencem (slepeno z 1 větší části a 3 střepů, nepatrně doplněno), \varnothing okraje 154 mm, \varnothing dna 98 mm, \varnothing max. výdutě 187 mm, v. 165 mm (*obr. 2:1*).

Uložení: Ústav pro pravěk a ranou dobu dějinnou FF UK, inv. č. 1358 (přír. č. B 123).

³ Prodej sbírky byl dohodnut mezi únorem a dubnem 1921. 21. února 1921 žádal A. Stocký „*Praesidium Musea království Českého*“ o zakoupení Hlavsovy sbírky „*skládající se z 206 nádob, as 50 kamenných a kostěných předmětů, 26 bronzů, stříbrné fili-gránové naušnice, zlaté esovitě zaušnice, nákrčníku ze skleněných perel a velkého množství střepů, z nichž se slepí a doplní na 50 nádob*“, která byla oceněna na 8 950 korun, ovšem F. S. Hlavsa za ni žádal 10 000 korun (Archiv NM – fond RNM, karton 93, č. 174). Správní výbor tehdejšího Musea království Českého se 12. dubna 1921 usnesl sbírku zakoupit za Hlavsou požadovaných 10 000 korun (Archiv NM – fond RNM, karton 93, č. 377). Přímou se tudíž nabízí uvažovat o souvislosti tohoto prodeje s následnou žádostí F. S. Hlavsy o jmenování definitivním laborantem prehistorického oddělení (Archiv NM – fond RNM, karton 93, č. 801).

⁴ Tuto druhou sbírku nabízel F. S. Hlavsa Národnímu muzeu zřejmě již v roce 1929, kdy za ni požadoval 60 000 (!) korun; nakonec byl ovšem muzeem zakoupen jen blíže nespecifikovaný výběr za 2 000 korun (údajně obsahoval mj. sedm nádob ze Šmídovy pískovny v Praze-Vysočanech; Archiv NM – fond RNM, karton 107, složka IX. Prehistorie 1929), a to zřejmě až někdy v letech 1930–31 (*Domin 1932, 21*; srv. Přírůstková kniha od r. 1930 do r. 1959, str. 00007, 00008 – uloženo v archivu Oddělení prehistorie a protohistorie NM Praha; srv. též Archiv NM – fond RNM, karton 119, složka S/V. Správa 1932). Některé nově získávané drobnosti ovšem F. S. Hlavsa nabízel (a prodával) Národnímu muzeu také v pozdějších letech (srv. např. přír. č. 30/1935, 6/1936, 7/1936 aj.; Přírůstková kniha od r. 1930 do r. 1959, str. 00030, 00033 – uloženo v archivu Oddělení prehistorie a protohistorie NM Praha; srv. též např. *rmt. 1938, 142; Vokolek – Jílek 2009*).

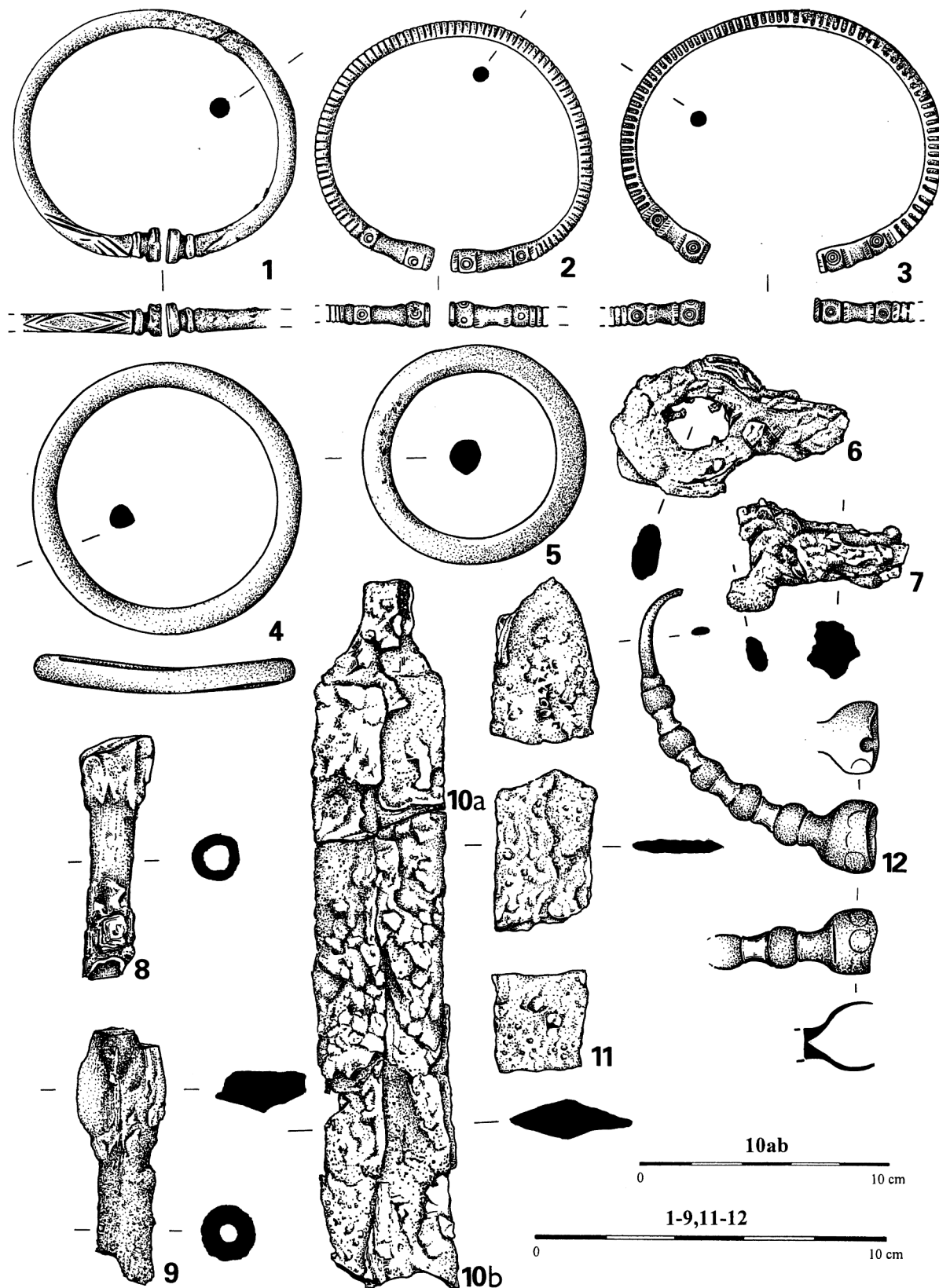

Obr. 1. 1–5 Praha-Bubeneč (1 NM Praha, inv. č. 13028, 2 NM Praha, inv. č. 13029, 3 NM Praha, inv. č. 13030, 4 NM Praha, inv. č. 13030a, 5 NM Praha, inv. č. 13031); 6–7, 9, 10a, 11–12 Praha-Dejvice? (6 ÚPR FF UK, inv. č. 2485c, 7 ÚPR FF UK, inv. č. 2485c, 9 ÚPR FF UK, inv. č. 2485b, 10a ÚPR FF UK, inv. č. 2485a, 11 ÚPR FF UK, inv. č. 2485a, 12 ÚPR FF UK, inv. č. 2104); 8 ? (Praha-Dejvice?) (8 ÚPR FF UK, inv. č. 2485c?); 10b Praha-Dejvice (10b ÚPR FF UK, inv. č. 2509ab). Kresby: M. Fábiková

Kromě keramické nádoby, jejíž lokalizace do prostoru Julisky je nepochybná, získal tehdejší Archeologický kabinet Filozofické fakulty Univerzity Karlovy z Mikšovy sbírky ještě další laténské artefakty, jejichž dnešní identifikace i lokalizace však vyžadují podrobnější argumentaci.

Popis nálezů: část bronzového nákrčníku s pěti dutými vývalky, které jsou odděleny rýhami, a dutým polokulovitým zakončením s výzdobou kružnic (v jednom místě se nachází otvor), tyčinkové tělo je v místě odlomení deformováno, d. 99 mm, \emptyset polokulovitého zakončení 20,1 mm (obr. 1:12) – tři okrajové zlomky železné pochvy meče, dochovaná d./š. 48,2/30,1 mm, 46,6/28,6 mm, 27,4/26,6 mm (obr. 1:11) – část železného kopí se středovým žebrem (dochována část tulejky a zlomek listu), d. 73,6 mm, \emptyset tulejky 15,5 mm, š. listu 24,8 mm (obr. 1:9) – zlomek článku železného opasku s celým okem, dochovaná d. 66,6 mm (obr. 1:6) – zlomek článku železného opasku, dochovaná d. 53,1 mm (obr. 1:7) – část železného meče se zlomkem řapu rukojeti a středovým žebrem, na čepeli se místy nacházejí zbytky pochvy (původně ve 3 ks, nyní slepeny 2 ks, s nimiž lze sesadit zbývající část s řapem), dochovaná d. 285 mm (obr. 1:10ab).

Uložení: Ústav pro pravěk a ranou dobu dějinnou FF UK, inv. č. 2104 (přír. č. B 166), 2485abc (přír. č. B 67), 2509ab (přír. č. B 166).

Uvedené kovové artefakty byly katalogizovány (= opatřeny inventárními čísly) teprve po II. světové válce a s výjimkou dvou zlomků železného meče (obr. 1:10b; inv. č. 2509ab) byly tehdy do inventární knihy zapsány bez jakékoliv lokality; dva zmíněné zlomky meče naopak figurují v oficiální poválečné evidenci pod nalezištěm Nový Bydžov (inv. č. 2509ab), a to zároveň s odkazem na původní evidenci přírůstkové knihy (přír. č. B 166). Ovšem právě porovnání mladších (poválečných) záznamů inventární knihy s dobovými údaji původní přírůstkové knihy, kam byly artefakty zaznamenávány v nepatrném časovém odstupu po jejich nabytí, podle mého soudu umožňuje ztotožnit všechny výše popsané předměty (obr. 1:6–7, 9–12) s pouhými dvěma záznamy v přírůstkové knize.

Zcela nesporná je provenience obou zlomků železného meče, které mají podle poválečného záznamu v inventární knize údajně pocházet z Nového Bydžova. Příslušný záznam (přír. č. B 166) v přírůstkové knize totiž doslovně zní: „2 úlomky žel. meče a kus bronz. nákrčníku z Podbaby a žel. náramek z latén. hrobu v Bydžově“, přičemž se jedná o „dar r. Buchtely a Chotka“ patrně z roku 1909 (Přírůstkový katalog. Oddělení B. Sbírk, str. 5 – uloženo v archivu Ústavu pro pravěk a ranou dobu dějinnou FF UK). Podle mého názoru je zcela jednoznačně zřejmé, že „nový“ záznam o lokalitě u dvou zlomků meče (obr. 1:10b) v inventární knize vznikl z nepochopení/nesprávné interpretace původního záznamu z přírůstkové knihy. Část bronzového nákrčníku z Podbaby je přitom možné (hypoteticky) ztotožnit s jedinou částí bronzového nákrčníku (obr. 1:12), která se nacházela a nachází v univerzitní sbírce.

Dvě části železného meče z Podbaby (obr. 1:10b) je možné spojit (= sesadit!) s další částí meče (s řapem; obr. 1:10a). Ta však byla při poválečné katalogizaci zaevidována dohromady se souborem železných předmětů (obr. 1:6–7, 9, 11).⁵ Pokud tyto artefakty (obr. 1:6–9, 10a, 11) skutečně tvořily celek, pak právě část meče s řapem (obr. 1:10a) umožňuje propojení tohoto souboru s dvěma výše uvedenými zlomky meče (obr. 1:10b), které bezpečně pocházejí z Podbaby. Celý soubor (obr. 1:6–9, 10a, 11) by potom v původní přírůstkové knize mohl odpovídat pouze jedinému záznamu, podle něhož v roce 1906 daroval do univerzitní sbírky K. Buchtela „karton žel. věcí z kostr. hrobu v Podbabě (ze sb. Mikšovy)“ (Přírůstkový katalog. Oddělení B. Sbírk, str. 2 – uloženo v archivu Ústavu pro pravěk a ranou dobu dějinnou FF UK).

Ztotožnění naleziště (Podbaba) všech uvedených artefaktů (obr. 1:6–12) s Juliskou v Praze-Dejvicích vyplývá z okolnosti, že ve veškeré archeologické literatuře konce 19. a počátku 20. století byla pod laténským nalezištěm Podbaba vždy míněna právě Juliska. Pokud se totiž objevuje v jediném textu Podbaba s alternativním označením, je tímto označením výhradně Juliska (srv. např. „na Julišce, samotě u Podbaby“ – Smolík 1882–84a, 121; „Juliska, vinice u Podbaby“ – Smolík 1882–84b, 552; „Juliska v Podbabě“ – Píč 1902, 165; „v Podbabě, pod šáreckým hřbitovem ... cih. Juliska“ – Štorch 1921, 158).

3. PRAHA-HLOUBĚTÍN: NÁLEZY BEZ BLIŽŠÍ LOKALIZACE

Z Prahy-Hloubětína pochází několik laténských hrobů z někdejších pískoven poblíž potoka Rokytky zhruba ve střední části katastru,⁶ kromě nich je ovšem dochováno ještě několik nálezů bez bližší

⁵ Tento soubor obsahoval celkem devět artefaktů: „meč železný – zlomky 4 zl.“ (tj. patrně tři zlomky pochvy a část meče s řapem; obr. 1:10a, 11), „oštěp železný – zlomek“ (tj. patrně část kopí; obr. 1:9) a „zlomky žel. 4 ks“ (tj. patrně dvě části opasku; obr. 1:6–7 – tudíž dva další artefakty patrně chybí; Inventární kniha, zápis inv. č. 2485abc – uloženo v archivu Ústavu pro pravěk a ranou dobu dějinnou FF UK). U souboru sedmi dochovaných artefaktů je dnes uložena ještě další část železného kopí (obr. 1:8). Odlišný stav zachování (předmět není konzervován), jakož i okolnost, že při katalogizaci byl zaznamenán jen jediný „oštěp“, vzbuzují pochybnosti o jeho příslušnosti k souboru. Nelze však vyloučit, že představuje jeden ze dvou chybějících železných zlomků.

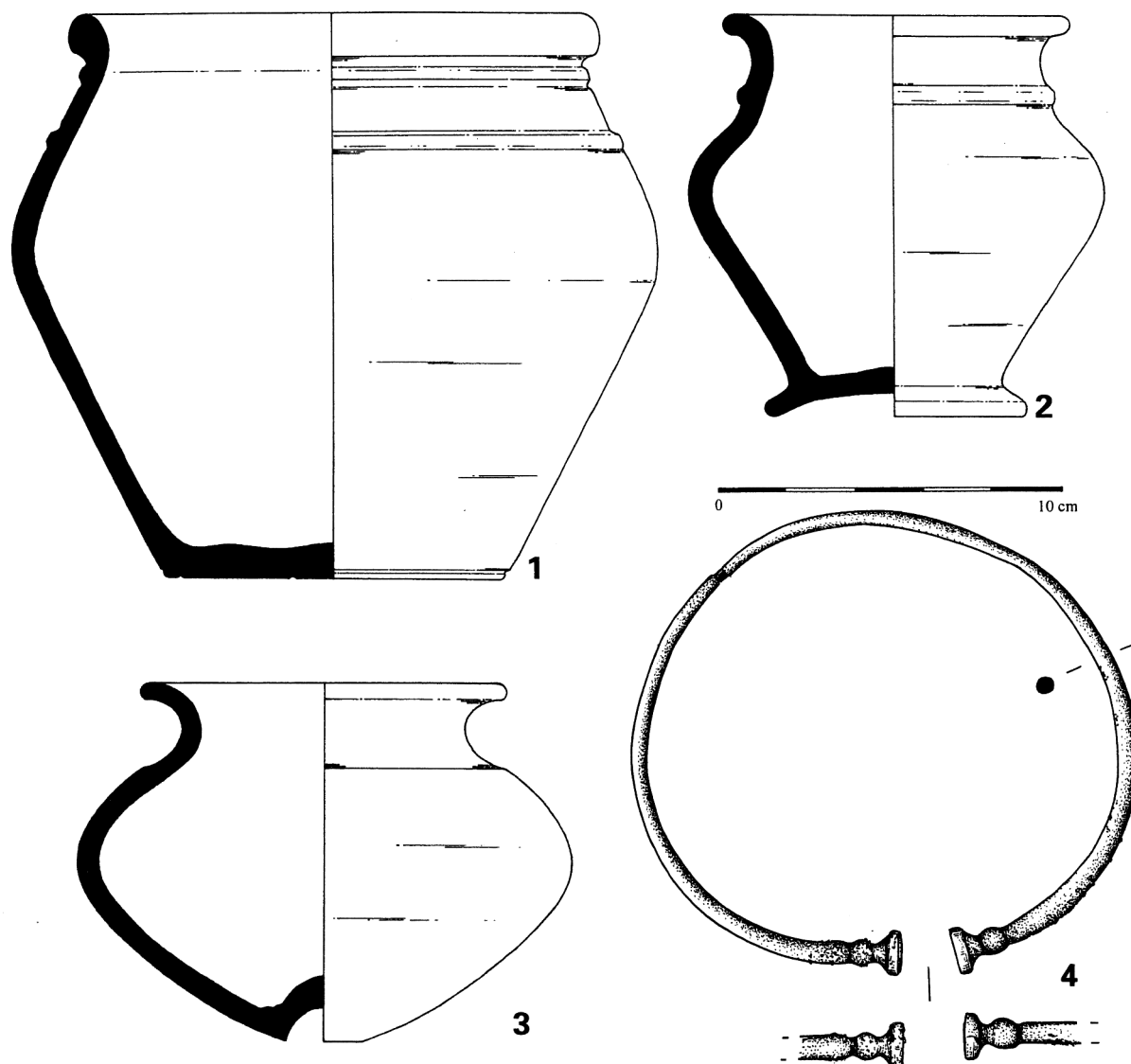

Obr. 2. 1 Praha-Dejvice (ÚPR FF UK, inv. č. 1358); 2–3 Praha-Hloubětín (2 NM Praha, inv. č. 21255, 3 NM Praha, inv. č. 21256); 4 Praha-Záběhllice (NM Praha, inv. č. 26000). Kresby: M. Hlava (1–3), M. Fábiková (4)

lokalizace. U žádného z níže uvedených artefaktů nelze dobovými prameny doložit nejen původ z hrobu, ale ani z hloubětínských pískoven, přestože některé z nich jsou právě takto opakovaně prezentovány (srv. např. Bureš 1987, 105, tab. XXVI:3–4; Filip 1956, 374; Venclová 2001, 369 – položka č. 103).

(I) Již v roce 1904 byly Národním muzeem zakoupeny mj. tři bronzové kruhy z Hloubětína (Slavík 1905, 17; srv. Bureš 1987, 105, tab. XXVI:3–4; Filip 1956, 374).

Popis nálezů: bronzový kruh s tělem členěným vývalky a profilovaným pečetítkovým zakončením (povrch silně patinován), \varnothing 57,5 × 72,6 mm, tl. 7,3 × 7,7 mm, \varnothing pečetítkového zakončení 11,7 × 12,7 mm (obr. 3:3) – deformovaný bronzový kruh s profilovaným pečetítkovým zakončením, u něhož se nachází (částečně setřená) výzdoba (povrch místy patinován), \varnothing 76,1 × 86,2 mm, tl. 3,9–5,1 mm, \varnothing pečetítkového zakončení 8,1 × 9 mm (obr. 3:4) – lehce deformovaný

⁶ J. Filip přiřadil k hrobovým nálezům z hloubětínské pískovny také keramickou nádobu (obr. 2:2; Filip 1956, 202, tab. LVII:10), která však ve skutečnosti údajně pochází ze sídlištní jámy („Kulturní jáma“; Inventurní kniha č. 4, str. 00174: společná poznámka u zápisů č. 21255, 21256, 21257 – uloženo v archivu Oddělení prehistorie a protohistorie NM Praha), a to spolu s dalšími dvěma nádobami, z nichž ta, která je dnes k dispozici, náleží (nejen) podle tvaru dna (srv. Chytráček – Metlička 2005, 86) do časné doby latéské (obr. 2:3, nádoba inv. č. H1-21257 nenalezena). Navíc nelze doložit lokalizaci do žádné z hloubětínských pískoven, nádoby tudíž pocházejí pouze obecně z Prahy-Hloubětína. Do Národního muzea se dostaly spolu s první sbírkou F. S. Hlavsy v roce 1921 (viz pozn. 3).

bronzový kruh s profilovaným pečetítkovým zakončením, u něhož se nachází (částečně setřená) výzdoba (rozlomeno ve 2 ks; povrch místy patinován), \varnothing 71,6 × 82,1 mm, tl. 4,7–5,7 mm, \varnothing pečetítkového zakončení 8,6 × 10,6 mm (obr. 3:5).
Uložení: NM Praha, inv. č. H1-65758–H1-65760 (st. č. Píč-B 6679, Píč-B 6680, Píč-B 6680).

(II) Součástí sbírky K. Buchtely, kterou zakoupilo Národní muzeum v roce 1922,⁷ byl švartnový kruh z Hloubětína (*Břeň* 1955, 34; *Bureš* 1987, 105; *Bureš – Waldhauser* 2005, 762; *Filip* 1956, 374; *Venclová* 2001, 369 – položka č. 103).

Popis nálezu: švartnový kruh, \varnothing 62,6–63,7 mm, tl. 7,4 × 10,4 mm (obr. 3:6).

Uložení: NM Praha, inv. č. H1-26602 (přír. č. 60/1922).

(III) Ve sbírce F. S. Hlavsy, kterou Národní muzeum zakoupilo v roce 1935, se nacházely dva bronzové kruhy z Hloubětína, jejichž hodnota byla při tzv. taxaci (ocenění) Hlavsovy sbírky stanovena dohromady na šedesát korun (Archiv NM – fond RNM, karton 127, složka Prehistorie IX/Z).

Popis nálezů: bronzový kruh s přesahujícím profilovaným pečetítkovým zakončením, u něhož se nachází výzdoba, \varnothing 75,3 × 68,8 mm, tl. 5–5,3 mm, \varnothing pečetítkového zakončení 8,9 × 10 mm (obr. 3:1) – bronzový kruh s tělem členěným vývalky a profilovaným pečetítkovým zakončením (povrch místy patinován), \varnothing 69,8 × 61,2 mm, tl. 5,8 × 7,2 mm, \varnothing pečetítkového zakončení 12,2 × 13,7 mm (obr. 3:2).

Uložení: NM Praha, inv. č. H1-13027ab (přír. č. 14/1935).

4. PRAHA-KOBYLISY: ŽENÍŠKOVA CIHELNA

Laténský hrob z někdejší Ženíškovy cihelny v Praze-Kobylisích se objevuje prakticky ve všech příslušných soupisech laténských lokalit (*Bureš* 1987, 97–98, obr. 21, tab. XXII:3–6; *Bureš – Waldhauser* 2005, 765, obr. na str. 766; *Filip* 1949, 99; 1956, 374; *Píč* 1902, 165, tab. VII:12–13, 15–16; *Štorch* 1916, 79; 1921, 158; *Waldhauser* 1999, 280, obr. na str. 279; 2001, 411 s vyobrazením). Dobové prameny prokazují, že nálezy z tohoto hrobu byly Národním muzeem zakoupeny v roce 1888 (*Emler* 1889, 28), a to někdy mezi 3. únorem a 16. dubnem⁸ od cihláře p. Černého (Archiv NM – fond SNM-Archeologický sbor, karton 1, č. 13e) za šedesát krejcarů (D. Starožitnosti. Přírůstková kniha z let 1867–1889, str. 147 – uloženo v Archivu NM, neevidováno). Podle J. L. Píče byla v cihelně nalezena „kostra se dvěma sponami duchcovského rázu a dvěma náramky“ (*Píč* 1902, 165), ovšem dobové archivní prameny bezpečně prokazují, že k hrobu patří ještě dva další bronzové předměty (Archiv NM – fond SNM-Archeologický sbor, karton 1, č. 13e; Přírůstková kniha z let 1867–1889, str. 147 – uloženo v Archivu NM, neevidováno;⁹ srv. též *Bureš* 1987, 98; *Waldhauser* 1999, 280; 2001, 411).

⁷ Buchtelova sbírka byla Národním muzeem zakoupena v závěru roku 1922 za 125 000 Kč. Podle vlastních slov K. Buchtely byla tato sbírka tvořena sbírkou „zakoupenou od zesnulého bankéře Mikše a mnou doplněnou ze sbírky faráře Dr. Vondrušky a jinými nákupy“ (Archiv NM – fond RNM, karton 97, č. 1052; srv. též Přírůstková kniha z let 1903–1929, str. 142–143 – uloženo v archivu Oddělení prehistorie a protohistorie NM Praha).

⁸ Relativně přesné datum zakoupení nálezů je možné vyvodit z porovnání údajů v protokolech schůzí tehdejšího Archeologického sboru a zápisů v příslušné přírůstkové knize. Při jednotlivých schůzích Archeologického sboru byly zpravidla prezentovány nově zakoupené sbírkové předměty. Nálezy z Kobylis jsou zmiňovány v protokolu ze schůze Archeologického sboru 4. května 1888 (Archiv NM – fond SNM-Archeologický sbor, karton 1, č. 13e), přičemž předcházející schůze se konala 3. února 1888; do přírůstkové knihy byly kobylišké nálezy zapsány 16. dubna 1888 (Přírůstková kniha z let 1867–1889, str. 147 – uloženo v Archivu NM, neevidováno). Jakkoliv právě zápisy v přírůstkové knize ze 16. dubna 1888 zaznamenaly přírůstky z delšího časového úseku (srv. *Hlava* 2009, 853 – pozn. 9), protokoly ze schůzí Archeologického sboru stanovují dobu získání zcela jednoznačně. V této souvislosti je možné upřesnit, že dva laténské bronzové kruhy z Libně, které byly zapsány do přírůstkové knihy rovněž 16. dubna 1888 (*Hlava* 2009, 853, pozn. 9, obr. 2:6, 9), jsou zmíněny v protokolu ze schůze Archeologického sboru 3. února 1888 (Archiv NM – fond SNM-Archeologický sbor, karton 1, č. 13e). Předchozí schůze se odbývala 28. října 1887, takže libeňské kruhy byly získány někdy mezi uvedenými daty (popř. mezi 1. prosincem 1887 a 3. únorem 1888; srv. *Hlava* 2009, 853 – pozn. 9).

⁹ Srovnání textu publikovaných přírůstků archeologické sbírky („fibule s obloukem ze širokého plíšku; fibule ‚duchcovská‘; 2 náramky otevřené a bronzová tyčinka“; *Emler* 1889, 28) a záznamu v přírůstkové knize („1. Fibule s obloukem ze širokého plíšku (schází jí kus jehly a patka) 2. Fibule ‚duchcovská‘ (jíž jehla a část patky schází) 3) náramek otevřený z kulatého hladkého drátu s konci nabubřelými, přímo useknutými 4. otevřený náramek vnitř plošný, vně vypuklý ozdobně vyřezávaný. 5. bronz. tyčinka, na obou koncích ostře sříznuta a kroužek hmotný, hladký“; D. Starožitnosti. Přírůstková kniha z let 1867–1889, str. 147 – uloženo v Archivu NM, neevidováno) prokazuje, že zveřejňované přírůstky představují mechanicky opsané a místy zkracované výpisy z přírůstkových knih. Opomenutí opaskového kroužku (obr. 3:16) v publikovaném textu (*Emler* 1889, 28) spadá jednoznačně na vrub právě nedůsledného převzetí údajů z přírůstkové knihy (v příslušném záznamu totiž není uveden číslem 6.), což platí rovněž o řadě jiných záznamů. Právě takto lze totiž bezpečně vysvětlit např. nesoulad mezi dvěma různými (v obou případech neúplnými/nepřesnými!) záznamy, které se týkají části laténského depotu z Ptení (*Čížmář* 2002, 200); k němu ostatně poskytuje Archiv Národního muzea řadu netušených dobových pramenů, jež umožňují např. téměř dokonalou rekonstrukci původního složení nálezu z podzimu 1868 (blíže *Hlava* v přípravě b).

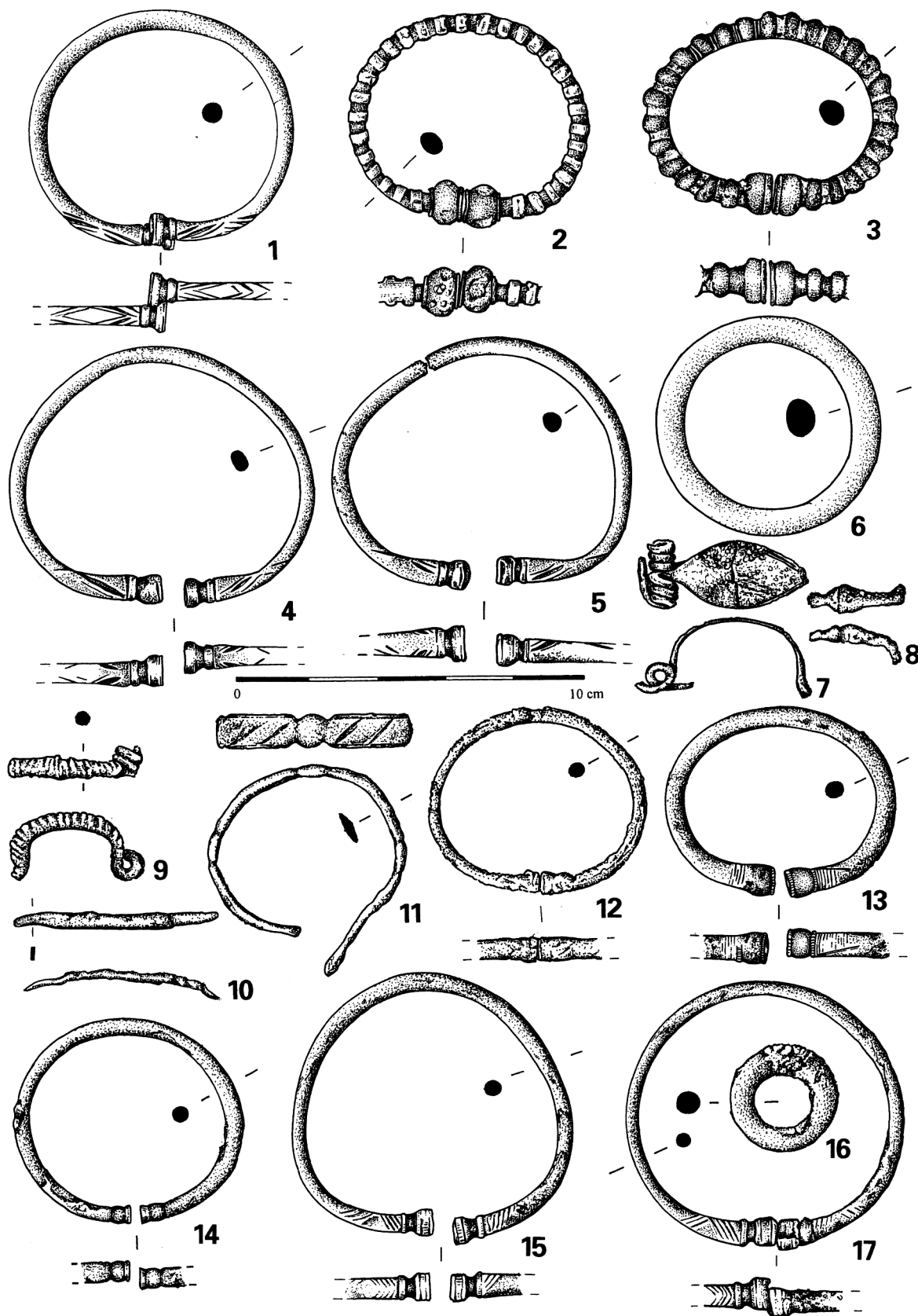

Obr. 3. 1–6 Praha-Hloubětín (1 NM Praha, inv. č. 13027a, 2 NM Praha, inv. č. 13027b, 3 NM Praha, inv. č. 65758, 4 NM Praha, inv. č. 65759, 5 NM Praha, inv. č. 65760, 6 NM Praha, inv. č. 26602); 7–12, 16 Praha-Kobylisy (7 NM Praha, inv. č. 55801, 8 NM Praha, inv. č. 55801, 9 NM Praha, inv. č. 55802, 10 NM Praha, inv. č. 55805, 11 NM Praha, inv. č. 55803, 12 NM Praha, inv. č. 55804, 16 NM Praha, inv. č. 55806); 13–15, 17 Praha-Stodůlky (13 NM Praha, inv. č. 48846, 14 NM Praha, inv. č. 48827, 15 NM Praha, inv. č. 48828, 17 NM Praha, inv. č. 48829). Kresby: M. Fábiková

Popis nálezů: silně poškozená bronzová spona s plochým štítkovým lučíkem, který byl původně nepochybně zdoben (částečně jsou zřetelné jen rýhy podél okraje), vinutí 3+3, vnější tětíva (celý povrch silně patinován; dochováno ve 4 ks: chybí patka se zachycovačem a téměř celá jehla), dochovaná d. 49 mm, v. 23 mm, dochovaná š. vinutí 22 mm (obr. 3:7) – část bronzové spony: vývalkovitě členěný lučík se 2 závití vinutí, dochovaná d. 38 mm, v. 23 mm (povrch silně patinován; obr. 3:9) – patka bronzové spony v podobě stylizované zvířecí hlavičky, d. 28 mm (povrch silně patinován; náleží patrně k jedné z předchozích spon: původně dokonce vyobrazeno jako nedílná součást jedné ze spon, což ovšem dnes nelze prokázat¹⁰ – srv. *Píč 1902*, tab. VII:13; obr. 3:8) – deformovaný a poškozený (původně uzavřený) bronzový kruh, jehož páskové tělo je členěno čtyřmi kruhovými články, na těle mezi kruhovými články se nachází špatně zřetelná plastická výzdoba (povrch silně patinován), \varnothing 49–60 mm, tl. 3,3 × 9 mm (obr. 3:11; srv. *Frána – Jiráň – Moucha – Sankot 1997*, 41, Pl. 2:5) – bronzový kruh s pečetiřtkovým zakončením, \varnothing 56 × 63 mm, tl. 3,9 × 4,6 mm, \varnothing pečetiřtkového zakončení 6,1 × 7 mm (povrch místy silně patinován; obr. 3:12) – úzký bronzový pásek, d. 57 mm, max. š. 4,5 mm (povrch místy silně patinován; obr. 3:10) – plochý bronzový kroužek, \varnothing 30,7 mm, tl. 7,1 mm (povrch místy silně patinován; obr. 3:16). **Uložení:** NM Praha, inv. č. H1-55801–H1-55806 (st. č. Píč-B 1805, Píč-B 1806, Píč-B 1809, Píč-B 1807, Píč-B 1808, Píč-B 1810; příř. č. 19/1888).

5. PRAHA-STODŮLKY: TŮMOVA PÍSKOVNA

Laténský kostrový hrob z Tůmovy pískovny v Praze-Stodůlkách, který byl nalezen v roce 1938, uvedl do literatury J. Filip (1956, 382) a od té doby nechybí v žádném z příslušných přehledů laténských lokalit (*Bureš 1987*, 75, tab. X:1–4; *Bureš – Waldhauser 2005*, 771; *Waldhauser 1999*, 276; 2001, 402). K dosud publikovaným bezchybným údajům, které potvrzuje záznam v přírůstkové knize ze 6. října 1938 („2 bronzové nánožní kruhy a 2 bronzové náramky z laténského kostr. hrobu“), je možné doplnit, že nálezy zakoupilo Národní muzeum od Františka Ševčíka za třicet korun (Přírůstková kniha od r. 1930 do r. 1959, str. 00049 – uloženo v archivu Oddělení prehistorie a protohistorie NM Praha).

Popis nálezů: bronzový kruh se zdobeným pečetiřtkovým zakončením, před nímž se nachází špatně zřetelná výzdoba (povrch místy silně patinován), \varnothing 55 × 67 mm, tl. 5,6 mm, \varnothing pečetiřtkového zakončení 7,9 × 8,5 mm (obr. 3:13) – bronzový kruh se zdobeným (?) profilovaným pečetiřtkovým zakončením (povrch u obou zakončení silně patinován), \varnothing 59 × 65 mm, tl. 4,3–4,9 mm, \varnothing pečetiřtkového zakončení 5 mm (obr. 3:14) – deformovaný bronzový nánožník se špatně zřetelnou výzdobou (povrch místy silně patinován) a profilovaným zdobeným pečetiřtkovým zakončením, \varnothing 76–82 mm, tl. 5 mm, \varnothing pečetiřtkového zakončení 8–8,5 mm (obr. 3:15) – bronzový nánožník s výzdobou a profilovaným zdobeným pečetiřtkovým zakončením, \varnothing 78–80 mm, tl. 4,6–5 mm, \varnothing pečetiřtkového zakončení 8,2–8,4 mm (povrch místy silně patinován; obr. 3:17).

Uložení: NM Praha, inv. č. H1-48826–H1-48829 (příř. č. 38/1938).

6. PRAHA-VINOŘ: NÁLEZY BEZ BLIŽŠÍ LOKALIZACE

Soubor čtyř laténských předmětů z Prahy-Vinoře z někdejší sbírky K. Buchtely poprvé zaznamenal J. Filip (1956, 388, tab. LII:1) a po něm všichni jeho následovníci (*Bureš 1987*, 107, tab. XXVII:6–8; *Bureš – Waldhauser 2005*, 774; *Waldhauser 1999*, 281; 2001, 415).

Popis nálezů: bronzový kruh s 21 zdobenými (esovitý motiv) a nezdobenými vývalky, které se střídají v kombinaci 1 zdobený/1 nezdobený/1 zdobený/2 nezdobené, ovšem v jednom případě se mezi dvěma zdobenými vývalky nacházejí tři nezdobené vývalky, \varnothing 70,8 × 71,6 mm, \varnothing vývalků 11 × 6,7 mm (obr. 4:1) – bronzový kruh s 20 zdobenými (esovitý motiv) a nezdobenými vývalky, které se střídají v kombinaci 1 zdobený/1 nezdobený/1 zdobený/2 nezdobené, \varnothing 72,2 × 72,9 mm, \varnothing vývalků 11,3 × 6,6 mm (obr. 4:2) – plochý bronzový kroužek, \varnothing 44,8 × 46 mm, tl. max. 2,7 × 5,8 mm (obr. 4:4) – bronzový kroužek, \varnothing 21,4 × 22,1 mm, tl. max. 2,4 × 3,1 mm (obr. 4:3).

Uložení: NM Praha, inv. č. H1-26603–H1-26606 (příř. č. 60/1922).

Pozornosti si nepochybně zaslouží oba bronzové kruhy s plastickou výzdobou (obr. 4:1–2). M. Bureš totiž uvedl, že jsou zcela totožné (*Bureš 1987*, 107), ovšem ve skutečnosti se od sebe odlišují, neboť počet vývalků jednoho z nich je asymetricky rozšířen o nezdobený článek (obr. 4:1).

Od uvedeného souboru čtyř laténských artefaktů je nutné oddělit „bronzový kroužek otevřený s dutou kuličkou na jednom konci, do níž druhý konec náramku zapadá. $\varnothing = 36$ mm“ (Inventární kniha č. 5, str. 00052 – uloženo v archivu Oddělení prehistorie a protohistorie NM Praha). Ten byl sice opakovaně zařazen do doby laténské (*Bureš 1987*, 107; *Filip 1956*, 388), což ovšem zřejmě souvisí s okolností, že byl takto klasifikován právě při zápisu do citované inventární knihy. Samotný artefakt totiž v době laténské postrádá analogie a J. Sláma jej naposledy datoval do doby hradištní (*Sláma 1977*, 173, Abb. 41:2).

¹⁰ Rovněž z relativně podrobného popisu obou spon v přírůstkové knize nevyplývá, ke které sponě patka původně patřila (srv. pozn. 9).

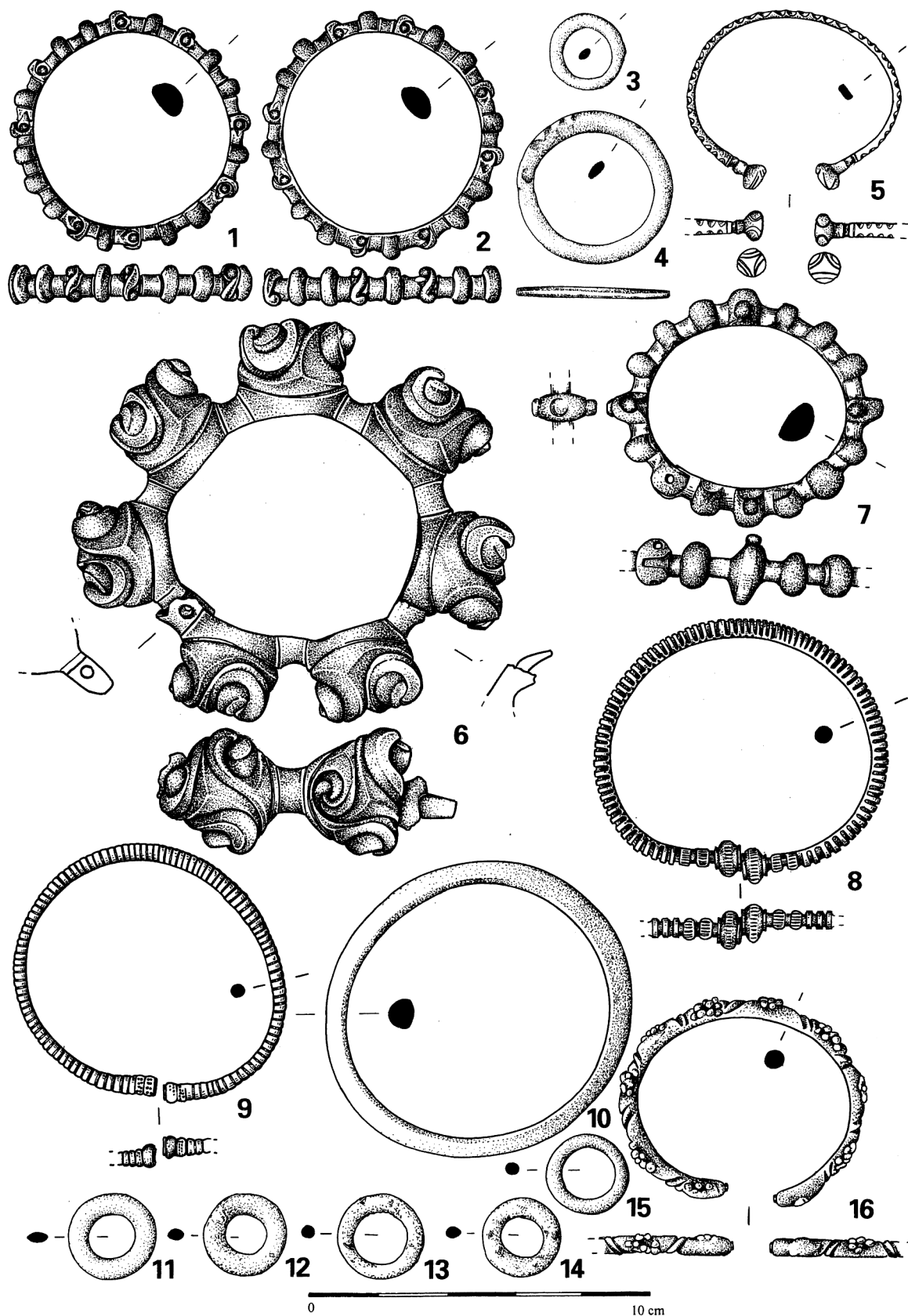

Obr. 4. 1–4 Praha-Vinoř (1 NM Praha, inv. č. 26603, 2 NM Praha, inv. č. 26604, 3 NM Praha, inv. č. 26606, 4 NM Praha, inv. č. 26605); 5–16 Praha-Záběhlice (5 NM Praha, inv. č. 42660, 6 NM Praha, inv. č. 42656, 7 NM Praha, inv. č. 42657, 8 NM Praha, inv. č. 42658, 9 NM Praha, inv. č. 42659, 10 NM Praha, inv. č. 42667, 11 NM Praha, inv. č. 42662, 12 NM Praha, inv. č. 42663, 13 NM Praha, inv. č. 42664, 14 NM Praha, inv. č. 42665, 15 NM Praha, inv. č. 42666, 16 NM Praha, inv. č. 42661). Kresby: M. Fábiková

7. PRAHA-ZÁBĚHLICE: HROBY A NÁLEZY BEZ BLIŽŠÍ LOKALIZACE ULOŽENÉ V NÁRODNÍM MUZEU

Z Prahy-Záběhlíc jsou známy tři polohy s nálezy tzv. hrobového charakteru, popř. s hroby z doby laténské. Z polohy Švehlovka pochází plasticky zdobený nánožník (souhrnně *Hlava 2008*, 557, obr. 2:5), který představuje vůbec nejstarší dochovaný laténský nálezy z dnešního území Prahy, laténské pohřebiště se nacházelo v prostoru někdejší Wintrichovy cihelny¹¹ a další laténské hroby jsou uváděny také z Chodovské ulice (*Bureš 1987*, 38–39, 111–112, tab. XXIX:2–3, XXX; *Filip 1949*, 99; 1956, 376; *Waldhauser 1999*, 281; 2001, 416). U posledně uvedené lokality (Chodovská ulice) se ovšem lokalizace většiny hrobů jeví ve světle dobových pramenů jako sporná, neboť bezpečně ji lze prokázat pouze u hrobu, který prozkoumal Státní archeologický ústav koncem března 1938 (souhrnně např. *Bureš 1987*, 39, 112).

(I) První dva hroby, které byly podle dosavadní literatury údajně nalezeny v Chodovské ulici, zachránilo v roce 1931 Národní muzeum zásluhou O. Vidima, tehdejšího laboranta prehistorického oddělení, který se často podílel na terénních výzkumech. V dobových archivních pramenech i publikovaných zmínkách jsou ovšem vždy uváděny jen obecně jako nálezy ze Záběhlíc („galské hroby v Záběhlících“ – *Domin 1932*, 21; „při výkopných pracích na stavebním pozemku v Záběhlících byly nalezeny dva galské hroby“ – *Anonymus 1933*; srv. archiv AÚ AV ČR Praha, čj. 1676/33; archiv NZ OAS MHMP, čj. 2252;¹² Přírůstková kniha od r. 1930 do r. 1959, str. 00010, 00011 – uloženo v archivu Oddělení prehistorie a protohistorie NM Praha; Archiv NM – fond RNM, karton 119, složka S/V. Správa 1932). Do Chodovské ulice je poprvé lokalizoval teprve J. Filip, který však zároveň nálezy z obou hrobů spojil do jediného hrobového celku („při stavbě domu“ – *Filip 1949*, 99 s nesprávným datováním objevu do roku 1933, které patrně vychází z data zveřejnění informace o preparovaných textilích z jednoho z nánožníků v denním tisku – srv. *Anonymus 1933*; archiv AÚ AV ČR Praha, čj. 1676/33; srv. též archiv NZ OAS MHMP, čj. 2252; *Filip 1956*, 376). Této interpretaci se přidržel také M. Bureš (1987, 38, 111, tab. XXIX:2–3 s obecnějším uvedením data nálezu „kolem r. 1930“), který tudíž v závislosti na J. Filipovi dva z nánožníků mylně – a poněkud násilně – interpretoval jako náramky, a tato interpretace se objevila také v Pravěké Praze (*Bureš – Waldhauser 2005*, 775). Skutečnost, že v roce 1931 Národní muzeum prozkoumalo dva laténské hroby, naprosto bezpečně dokládají nejen dva oddělené zápisy dvou laténských hrobů do přírůstkové knihy, které byly provedeny 9. září 1931 (Přírůstková kniha od r. 1930 do r. 1959, str. 00010 – uloženo v archivu Oddělení prehistorie a protohistorie NM Praha) a 16. září 1931 (Přírůstková kniha od r. 1930 do r. 1959, str. 00011 – uloženo v archivu Oddělení prehistorie a protohistorie NM Praha), ale také další dobové záznamy a zprávy, které zmiňují (dva) laténské hroby (tj. nikoliv jediný hrob!; srv. např. *Domin 1932*, 21; *Anonymus 1933*; archiv AÚ AV ČR Praha, čj. 1676/33; archiv NZ OAS MHMP, čj. 2252; srv. též Archiv NM – fond RNM, karton 119, složka S/V. Správa 1932).

Popis nálezů z hrobu zapsaného do přírůstkové knihy 9. září 1931: bronzový nánožník z dutých hladkých článků (schéma 5+2), max. \varnothing 119,2 × 113,1 mm, vnitřní \varnothing 70 × 79,1 mm, v. článků 44,5 mm, dochovaný uzávěr: koncový článek má dva provrty, které odpovídají otvoru v uzávěru; na spojovacím mezičlánku kratší části je dochována tkanina, další část tkaniny se nachází také uvnitř jednoho z článků delší části (obr. 5:1) – části bronzového nánožníku z dutých hladkých článků (rozlomeno v 5 ks: původní schéma 5+2/dochováno 4+2 – tj. chybí 1 bronzový článek), max. \varnothing 120 mm, vnitřní \varnothing 75 mm, v. článků 44 mm, dochovaný uzávěr: koncový článek má dva provrty, které odpovídají otvoru v uzávěru (obr. 5:2; srv. *B-ý 1934*, obr. vpravo nahoře) – „zbytky konopného plátna ze 2 vnitřních polokoulí větší části náramku č. 43387. Plátno napjato na skleněné desce 9 × 12 cm“ (Inventární kniha č. 6b, str. 00282 – uloženo v archivu Oddělení prehistorie a protohistorie NM Praha; nenalezeno; srv. *Anonymus 1933*; *B-ý 1934*; *Filip 1956*, 376; *Sankot – von Kurzynski 1994*, 542).

Uložení: NM Praha, inv. č. H1-43386–H1-43388 (přír. č. 47/1931).

Popis nálezů z hrobu zapsaného do přírůstkové knihy 16. září 1931: dva nánožníky z dutých střídavě plasticky zdobených větších (esovitý motiv, střídavě aplikovaná vybějená výzdoba) a nezdobených menších článků (schéma 6+6; srv. *Kruta 1975*, 175, fig. 44:4), v důsledku druhotné manipulace v muzejní sbírce jsou dnes některé zlomky inventovány nepřesně, ovšem dobové fotografie (archiv AÚ AV ČR Praha, čj. 2688/41) dovolují zcela bezpečnou rekonstrukci původního vzhledu (sestavení) obou nánožníků (srv. *Frána – Jiráň – Moucha – Sankot 1997*, 190, Pl. 21:8, 10): (1a) kompletně dochovaná polovina nánožníku (nyní inv. č. H1-43384; *Frána – Jiráň – Moucha – Sankot 1997*, Pl.

¹¹ Kromě artefaktů získaných Národním muzeem za přispění J. L. Píče (srv. např. *Píč 1892*, 501–505, tab. XXIV; 1893–95, 765, obr. na str. 763–764) zde další – dosud nepublikované – nálezy z laténských hrobů zachránil J. A. Jíra (bliže *Hlava v přípravě a*).

¹² Archivní zpráva představuje doslovný opis nevelké zprávy z denního tisku (srv. *Anonymus 1933*), ovšem s nepřesně zaznamenaným datem 27. července 1933.

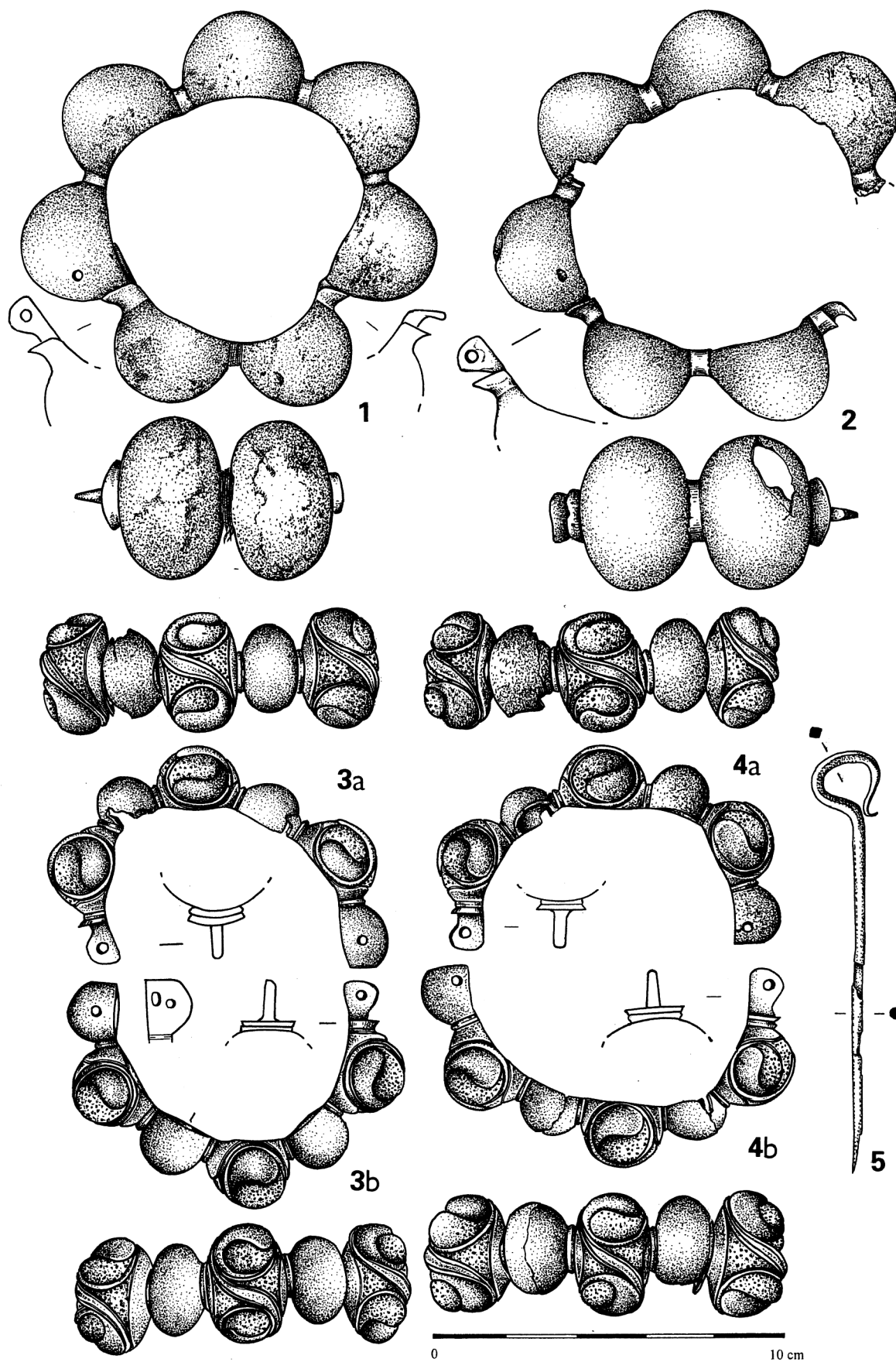

Obr. 5. 1–4 Praha-Záběhlice (1 NM Praha, inv. č. 43386, 2 NM Praha, inv. č. 43387, 3ab NM Praha, inv. č. 43384, 4ab NM Praha, inv. č. 43385); 5 Praha-Kolovraty (NM Praha, inv. č. 15812). Kresby: M. Fábiková

21:8 – pravá část), \varnothing 99,8 mm, v. článků 34,5 mm (větší), 27,1 mm (menší; *obr. 5:3b*); (1b) polovina nánožníku dochovaná ve třech částech (částečně deformováno; nyní inv. č. H1-43385 – nejmenší část, inv. č. H1-43385b – největší část, inv. č. H1-43384b; *Frána – Jiráň – Moucha – Sankot 1997*, Pl. 21:8 – levá část, ovšem střední díl je zobrazen v nesprávné/převrácené poloze; srv. *Kruta 1975*, fig. 44:4), \varnothing 100 (?) mm, v. článků 33,6 mm (větší), 24,8 mm (menší; *obr. 5:3a*); (2a) polovina nánožníku dochovaná ve dvou částech (nyní inv. č. H1-43385a – větší část, inv. č. H1-43384 – menší; *obr. 5:4a*); (2b) polovina nánožníku dochovaná ve třech částech (částečně deformováno; nyní inv. č. H1-43384b – větší část z okraje, inv. č. H1-43385 – větší část uprostřed, inv. č. H1-43385 – nejmenší část; *Frána – Jiráň – Moucha – Sankot 1997*, Pl. 21:10 – pravá část), \varnothing 108 mm (?), v. článků 32,6 mm (větší), 24,8 mm (menší; *obr. 5:4b*).
Uložení: NM Praha, inv. č. H1-43384–H1-43385 (přír. č. 50/1931).¹³

(II) V roce 1932 zakoupilo Národní muzeum od pražského sběratele a obchodníka se starožitnostmi Karla Chaury soubor dvanácti latěnských artefaktů (*Bureš 1987*, 111, tab. XXX; *Filip 1956*, 376; *Kruta 1975*, 175–176, fig. 50:2, 63:3), které podle dobového záznamu v přírůstkové knize ze 3. prosince 1932 pocházejí z jediného hrobu („Záběhllice 4 bronz. náramky, 1 velký, 1 malý zlomený, 5 kroužků, 1 lignitový náramek z latěnského hrobu“; Přírůstková kniha od r. 1930 do r. 1959, str. 00017 – uloženo v archivu Oddělení prehistorie a protohistorie NM Praha; srv. *Břeň 1955*, 34). Rovněž v tomto případě není možné dobovými prameny nikterak doložit původ nálezů z Chodovské ulice, přestože celý soubor je takto opakovaně prezentován (srv. např. *Bureš 1987*, 38, 111; *Filip 1956*, 376). Navíc pouze citovaný zápis v přírůstkové knize uvádí jako lokalitu Záběhllice, neboť ve dvou dalších případech je zaznamenán jen všeobecně původ celého souboru z Prahy („Zakoupeny byly ... bronzové latěnské šperky z Prahy“; *Domín 1933*, 33; „Zakoupeny byly: ... bronzové latěnské šperky z Prahy“; Archiv NM – fond RNM, karton 122, složka S/V1. Správa 1933. Výroční a jednatel. zpráva).

Popis nálezů: bronzový nánožník z dutých plasticky zdobených (motiv trikvetru) článků (schéma 5+2; částečně poškozeno, a to především na spodní – kresebně nedokumentované – straně), \varnothing 127 × 120,5 mm, vnitřní \varnothing 77 × 69,4 mm, v. 35,5 mm (*obr. 4:6*) – bronzový kruh s vývalky (schéma 13+3), z nichž čtyři větší jsou symetricky rozmístěny proti sobě (dva protilehlé mají na sobě tři nálitky, další dva protilehlé ovšem jen dva nálitky) a mezi nimi se nacházejí vždy tři menší vývalky (z nich ovšem články s uzávěrem jsou masivnější), vývalky jsou vyplněny tmavou hmotou, max. \varnothing 80 × 69,7 mm, rozměry menších vývalků 13,1 × 8,3 mm, rozměry větších vývalků 19,8 × 11,1 mm (*obr. 4:7*) – bronzový kruh s tělem členěným vývalky a profilovaným (lehce deformovaným) pečetiřtkovým zakončením, jehož střední část je zdobena rýhami, obdobná výzdoba se nachází také na posledních dvou vývalcích, \varnothing 78,8 × 86 mm, tl. 4,7 mm, \varnothing pečetiřtkového zakončení 10,9 × 11,4 mm (*obr. 4:8*) – deformovaný bronzový kruh s tělem členěným jemnými vývalky a profilovaným pečetiřtkovým zakončením, na němž se nachází výzdoba v podobě dvou řad vbiřejných bodů, obdobná výzdoba se nachází také na posledním vývalku (povrch místy patinován), \varnothing 81 × 77,5 mm, tl. 4,4 × 5 mm, \varnothing pečetiřtkového zakončení 6,1 × 7,2 mm (*obr. 4:9*) – lehce deformovaný bronzový kruh s tělem profilovaným drobnými vrypy po obou hranách vnější strany a stlačenými kulovitými konci s výzdobou dvojítrikvetřů, \varnothing 61,8 × 54,9 mm, tl. 2,1 × 4,7 mm, \varnothing zakončení 9,2 mm (*obr. 4:5*) – bronzový kruh s tělem zdobeným symetricky rozmístěnými skupinami původně deseti nálitků a čípkovitým zakončením (rozlomeno ve 2 ks), \varnothing 72,4 × 68,6 mm, tl. max. 6 × 6,3 mm (*obr. 4:16*) – plochý bronzový kroužek, \varnothing 25,3 mm, vnitřní \varnothing 14,4 mm, tl. 5,7 × 3,1 mm (*obr. 4:11*) – plochý bronzový kroužek, \varnothing 24 mm, vnitřní \varnothing 12,6 mm, tl. 5,6 × 3,8 mm (*obr. 4:12*) – bronzový kroužek (povrch silně patinován), \varnothing 24,6 mm, vnitřní \varnothing 15,7 mm, tl. 4,4 × 3,9 mm (*obr. 4:13*) – bronzový kroužek (povrch silně patinován), \varnothing 22,7 mm, vnitřní \varnothing 12 mm, tl. 5,5 × 3,8 mm (*obr. 4:14*) – bronzový kroužek, \varnothing 23,9 mm, vnitřní \varnothing 15,9 mm, tl. 3,7 × 3,5 mm (*obr. 4:15*) – mírně deformovaný švartnový kruh, \varnothing 85,5 × 91,6 mm, tl. 6,3 × 8,6 mm (*obr. 4:10*).¹⁴

Uložení: NM Praha, inv. č. H1-42656–H1-42667 (přír. č. 57/1932).

Přestože celý soubor má podle výše citovaného zápisu v přírůstkové knize pocházet z jediného hrobu, tento údaj je možné zpochybnit. Jakkoliv chronologický rozbor artefaktů není předmětem tohoto příspěvku, je zřejmé, že chronologicky (a také funkčně) se vylučují např. kruhy/nánožníky s pečetiřtkovým zakončením (*obr. 4:8–9*) a plasticky zdobený nánožník (*obr. 4:6*).

Výslovně je také vhodné upozornit na bronzový kruh s šestnácti vývalky, z nichž čtyři jsou v symetrickém rozložení plasticky zdobeny (*obr. 4:7*). Tato výzdoba byla doposud vždy prezentována jako typický souvislý esovitý motiv (*Bureš 1987*, tab. XXX:1; *Kruta 1975*, 176, fig. 50:2), ve skutečnosti je ovšem tvořena pouze izolovanými – dvakrát dvěma a dvakrát třemi – nálitky.

¹³ Podle dobových zápisů v inventární knize byla u každého z nánožníků dochována jedna dřevěná závlačka z uzavíracího mechanismu („zachována dřevěná zástrčka“, „zachována dřevěná zástrčka zlomená“; Inventární kniha č. 6b, str. 00282 – uloženo v archivu Oddělení prehistorie a protohistorie NM Praha). Jelikož zlomky obou nánožníků jsou dnes v důsledku druhotné manipulace v muzejní sbírce pomíchány, sotva překvapí, že žádná z obou závlaček není v současné době k dispozici.

¹⁴ Dva z artefaktů (*obr. 4:5, 16*) jsou sice v archivním záznamu (archiv AÚ AV ČR Praha, č. 5931/41) lokalizovány do Chodovské ulice, ovšem tato lokalizace byla do záznamu dopsána teprve někdy po roce 1975. Původní záznam oba předměty lokalizoval pouze obecně do Záběhlic.

(III) Další hrob ze Záběhlic, který opět teprve J. Filip lokalizoval do Chodovské ulice (Filip 1949, 99), byl nalezen v roce 1936. Dobové prameny však ani v tomto případě takovouto přesnou lokalizaci nemožňují. Nálezy („nádobka, kopí, 3 náramky“) byly nejprve v Národním muzeu pouze deponovány, 18. července 1936 však bylo nálezci písemně nabídnuto zakoupení předmětů za 80 korun, a to zároveň s žádostí o uvedení přesného naleziště („Oznamte nám současně přesné naleziště předmětů jakož i okolnosti nálezů“; Archiv NM – fond RNM, karton 131, složka Prehistorie. Zakupování). Následně byl již 21. července 1936 celý soubor zanesen do přírůstkové knihy, která jako jediný archivní pramen obsahuje (obecný) údaj o místě nálezů: „Záběhlice 1 nádobka, 3 náramky bronz. z hrobu laténeského 1 železné kopí (zvolášť) zakoupeno za 80 Kč od Vl. Klodra v D. Měcholupech“ (Přírůstková kniha od r. 1930 do r. 1959, str. 00036 – uloženo v archivu Oddělení prehistorie a protohistorie NM Praha). Celý soubor se objevil také v přehledu nových akvizic Národního muzea za rok 1936, a to opět pouze s obecnou lokalizací do Prahy-Záběhlic („V Praze-Záběhlicích byl objeven kostrový hrob, z něhož byla zachráněna nádobka a 3 bronz. náramky; opodál bylo nalezeno železné kopí“; Svoboda 1938, 140). Z obou posledních citovaných zmínek navíc jasně vyplývá, že železné kopí nepatří k ostatním nálezům z hrobu; jeho původ z dalšího hrobu (jakož i datování do doby laténské) nelze vyloučit, ale ani prokázat.

Popis nálezů: keramická nádobka (nenalezeno) – bronzový kruh (nenalezeno) – bronzový kruh (nenalezeno) – bronzový kruh (nenalezeno) – železné kopí (nepatří k hrobovému celku; nenalezeno).

Uložení: NM Praha, neinventováno (přír. č. 31/1936).

(IV) Kostrový hrob s bronzovým nákrčníkem z někdejší sbírky K. Buchtely uvedl poprvé M. Bureš (1987, 111, tab. XXIX:1), který jej zároveň korektně zařadil mezi blíže nelokalizované nálezy ze Záběhlic. Jediný dobový záznam, který u tohoto předmětu potvrzuje původ z hrobu, se nachází v inventární knize („Z dětského hrobu“; Inventární kniha č. 4, str. 00238: poznámka u zápisu č. 26000 – uloženo v archivu Oddělení prehistorie a protohistorie NM Praha).

Popis nálezů: deformovaný bronzový nákrčník s profilovaným pečetiřtkovým zakončením (zakončení je pokryto silnou vrstvou patiny), \emptyset 119 × 125 mm, tl. 3,4–4 mm, \emptyset pečetiřtkového zakončení 12 mm (obr. 2:4).

Uložení: NM Praha, inv. č. H1-26000 (přír. č. 60/1922).

ADDENDA: BRONZOVÁ SPONA Z PRAHY-KOLOVRAT

Koncem 80. let 20. století byla publikována neúplná deformovaná bronzová spona z Prahy-Kolovrat, kterou údajně daroval Národnímu muzeu na konci 60. let 19. století Böhm von Ravenberg (Kuna – Waldhauser – Zavřel 1989, 26, obr. 26:13). Artefakt byl určen jako duchcovská spona pravděpodobně z LT B1 a interpretován jako ojedinělý nález bez možnosti bližší klasifikace (sídlířtní vs. hrobové prostředí). V soupisu laténských hrobových nálezů z Čech se tato spona objevila již s mírným interpretačním posunem („spona ... by mohla pocházet z kostrového keltského hrobu“; Waldhauser 1999, 281), který přešel také do keltské české encyklopedie (Waldhauser 2001, 416 s vyobrazením). Další nepatřný interpretační posun se objevil v Pravěké Praze („Snad jde o náhodnou ztrátu poškozeného předmětu, uvažovat lze ale i o hrobovém původu“; Bureš – Waldhauser 2005, 766 s vyobrazením a odlišnou variantou jména dárce – baron von Ravensburg). Zároveň však v téže knize E. Droberjar datoval sponu (ovšem bez jakékoliv argumentace, popř. typového určení!) do mladší doby římské a v souvislosti s ní uvedl ještě „bronzový hrotitý předmět (rydlo?)“; oba nálezy, které daroval Národnímu muzeu „Böhm von Ravenberg“, by podle něho „mohly pocházet ze žárového hrobu“ (Droberjar 2005, 829) a této interpretace (včetně datování) se nejnověji přidržela také N. Venclová (Venclová a kol. 2008, 26 s další variantou jména dárce – B. von Ravensburg).¹⁵ Dobové záznamy však dovolují poněkud odlišnou interpretaci.

V roce 1902 (nikoliv na konci 60. let 19. století!) daroval Národnímu muzeu „Ritter Böhm v. Bawenberg, c. k. dvorní rada v Úřiněvsi bronzovou jehlici a bronzové rydlo“ (přír. č. 6/1902; D. Starožitnosti. Přírůstková kniha z let 1889–1925 – uloženo v Archivu NM, nevidováno), následně byl 30. dubna 1902 zapsán do přírůstkové knihy další dar od téže osoby, a to „kelímek na tavení kovu, kus prutu bronz. zakončeného v podobě obloučku z br. cist. proužek tyčinka br., zub hovězí“ (přír. č. 23/1902; D. Starožitnosti. Přírůstková kniha z let 1889–1925 – uloženo v Archivu NM, nevidováno). Oba dva evidentně odděleně darované soubory byly následně publikovány v přehledu darů za rok 1902 jako jeden celek a je zajímavé, že česká („P. T. p. Böhm Ferd. rytíř z Bawenberga, dvorní rada v Úřiněvsi, br. jehlici, br. rydlo, br. sponu, zlomek br. kruhu, br. tyčinku a část kelímku z Kolovrat“; Anonymus 1903a, 81) i německá („P. T. H. Böhm Ferd. Ritter v. Bawenberg, Hofrath

¹⁵ Na jiném místě je ovšem uvedeno, že kolovratská spona postrádá nálezový kontext (Venclová a kol. 2008, 31).

u Herrschaftsdirektor in Uhříněves, 1 Bronzenadel, 1 Bronzegrabstichel, 1 Bronzefibel, Bruchstücke von bronzenen Ringen, Bronzestängchen und ein Bruchstück einer Gussform aus Kolovrat“; Anonymus 1903b, 92) verze se od sebe nepatrně odlišují a neodpovídají zcela přesně záznamu v přírůstkové knize, který je částečně nesrozumitelný („kus prutu bronz. zakončeného v podobě obloučku z **br. cist. proužek** [zdůraznil M. H.] tyčinka br.“; D. Starožitnosti. Přírůstková kniha z let 1889–1925 – uloženo v Archivu NM, neevidováno).

Do tzv. Píčových inventářů byly ještě v roce 1902 zapsány již jen tři předměty, a to „br. jehlice vrchní část v kroužek stoč.“ (st. č. Píč-B 6154), „br. rydlo dvoustranné“ (st. č. Píč-B 6155) a „zohýbaná spona lat.“ (st. č. Píč-B 6156; tzv. Píčov inventář bronzů – uloženo v archivu Oddělení prehistorie a protohistorie NM Praha). Při následné nové katalogizaci (po roce 1913) však byly tyto tři artefakty rozděleny: zatímco bronzové „rydlo“ (inv. č. H1-64940; podle kresby v inventární knize se jedná o rydlo, event. šídlo; srv. Inventární kniha č. 13, str. 00120 – uloženo v archivu Oddělení prehistorie a protohistorie NM Praha) a spona (inv. č. H1-64939) zůstaly pohromadě (srv. archiv AÚ AV ČR Praha, čj. 1987/49 s nepřesným textem „spony“ a s datováním do doby římské),¹⁶ bronzová jehlice – jediný artefakt z obou souborů z Kolovrat, který je dnes fyzicky k dispozici (obr. 5:5) – byla evidována samostatně (inv. č. H1-15812; srv. archiv AÚ AV ČR Praha, čj. 1988/49; srv. též Hartl 1971–72, 60; Smejtek 2005, 557).

Z uvedených faktů podle mého soudu zřetelně vyplývá, že (1) nelze doložit přímou souvislost mezi nálezem bronzové spony a bronzového „rydla“, neboť „rydlo“ bylo do muzea předáno spolu s bronzovou jehlicí, a to odděleně od spony; (pastýřská) jehlice (obr. 5:5; srv. Hartl 1971–72, 60; Smejtek 2005, 557) přitom náleží do zcela jiného období než spona (srv. např. Jiráň ed. 2008, 215, obr. 133:2), (2) souvislost spony s částí tyglíku a zvířecím zubem (pomineme-li nesrozumitelnou část sdělení v přírůstkové knize, která byla v příslušném soupisu darů interpretována jako zlomek bronzového kruhu/zlomky bronzových kruhů) umožňuje uvažovat o sídlištním kontextu. Bez ohledu na odlišná datování spony, k nimž by se bylo možné kvalifikovaně vyjádřit teprve po „znovuobjevení“ artefaktu v muzejní sbírce,¹⁷ je tudíž podle mého soudu nutné tento předmět ze soupisů pravděpodobných/předpokládaných (nejen laténských) hrobů navždy vyřadit.

Závěrem ještě věnujme několik vět osobě dárce, kterým nebyl Böhm von Ravenberg (*Kuna – Waldhauser – Zavřel* 1989, 26; *Droberjar* 2005, 829), baron von Ravensburg (*Bureš – Waldhauser* 2005, 766), ani B. von Ravensberg (*Venclová a kol.* 2008, 26), ale Ferdinand Böhm von Bawenberg. Ferdinand Böhm, rytíř rakouského řádu Františka Josefa, komtur portugalského řádu Panny Marie z Villa Vicosy, držitel rakouské medaile Za věrné služby a komandér s hvězdou papežského řádu sv. Řehoře, byl hospodářským radou a později ústředním ředitelem panství knížete Jana II. z Liechtensteina v Uhříněvsi. V době módní vlny tzv. rehabilitace (tj. obnovení zapomenutého nebo dlouho neužívaného šlechtictví, které bylo umožněno dekretem dvorské kanceláře z 12. října 1840) jej v polovině 90. let 19. století kontaktoval genealogický agent Josef Mejtský a oznámil mu, že je s největší pravděpodobností potomkem rytířského rodu Böhmů z Bawenbergu. Žádost o rehabilitaci (tj. v konkrétním případě F. Böhma žádost o potvrzení zděděného českého rytířského stavu) podaná koncem roku 1896 byla úspěšně vyřízena teprve počátkem roku 1900, ovšem již v roce 1899 byl Ferdinand Böhm na základě císařské milosti (a patrně se zákulisním přispěním Jana II. z Liechtensteina) povýšen do šlechtického stavu (tj. řádně nobilitován) s predikátem von Bawenberg. Dokumenty, které J. Mejtský poskytl F. Böhmovi a které byly použity při žádosti o rehabilitaci, byly ovšem zfalšované, což vyšlo najevo při soudních procesech s J. Mejtským a několika dalšími genealogickými agenty, jež probíhaly od roku 1902. J. Mejtský byl v únoru 1903 uznán vinným ze zločinu mnohonásobného podvodu a odsouzen ke třem letům vězení zostřeného čtvrtletním půstem. Přesný sled dalších událostí spojených s osudem Böhmova šlechtického titulu je nejasný, není jisté, zda Ferdinand Böhm sám na rytířský titul rezignoval, či zda mu byl zrušen. Faktem však je, že císař František Josef I. mu 17. října 1907 rytířský titul opětovně udělil (*Županič* 2002, 271–274, 278–280, obr. 4–5; 2005, 172–179, 182–185, obr. 4–5; 2006, 115–116, 320–347, 348–349).

¹⁶ Patrně právě proto zmínil v souvislosti se sponou „bronzový hrotitý předmět (rydlo?)“ E. Droberjar (2005, 829). Tento a obdobný případ (*Hlava* 2009, 863, pozn. 27) zároveň bezpečně vyznačují hranici verifikace údajů z tzv. starých fondů sbírky Národního muzea v „germánské“ části Pravěké Prahy, která ostatně vykazuje obdobné typy omylů a nepřesností jako (nejen) laténská část. Paradoxně až do nedávné doby jediný opravený omyl (*Korený* 2006) z „germánské“ části Pravěké Prahy nebyl opraven bezchybně, neboť nádoba ztotožněná s „velkou pravděpodobností“ (*Korený* 2006, 604) s nádobou z hrobu z Prahy-Holešovic uvedené nádobě neodpovídá nejen proporčně, ale ani výzdobou. Navíc se domnívám, že není sebemenší důvod předpokládat, že by J. L. Píč k ilustraci využil nádobu, která nebyla uložena v Národním muzeu (a která tudíž nepocházela z jeho výkopů). Podle mého soudu lze obě nádoby, které byly použity na kresbě idealizovaného hrobu, ztotožnit zcela bezpečně se dvěma nádobami přímo z Mailbeckovy cihelny v Praze-Dejvicích (*Píč* 1905, tab. IV:20, 23).

¹⁷ Podle detailního popisu i kresby spony v inventární knize se domnívám, že spona náleží do doby laténské (srv. Inventární kniha č. 13, str. 00120 – uloženo v archivu Oddělení prehistorie a protohistorie NM Praha).

LITERATURA

- Anonymus 1903a*: Dary sbírkám Musea království Českého. In: Zpráva o Museu království Českého za rok 1902. Praha, 63–86.
- Anonymus 1903b*: Geschenke, welche den Sammlungen des Museums des Königreiches Böhmen zugekommen sind. In: Bericht über das Museum des Königreiches Böhmen für das Jahr 1902. Prag, 73–98.
- Anonymus 1933*: Několik tisíc let stará látka nalezena v Praze, Venkov. Ústřední list Republikánské strany zemědělského a malorolnického lidu 28 – pátek 21. července 1933 (č. 168), 4.
- Berger, S. 1882*: Der Bronzen-Fund in der „Riesenquelle“ bei Dux in Böhmen, Mittheilungen der k. k. Central-Commission zur Erforschung und Erhaltung der kunst- und historischen Denkmale 8, LXXX–LXXXII.
- Berger, Š. 1882–84*: Bronzy duchcovské. Článek první, Památky archeologické 12, 71–80, 109–115.
- Břeň, J. 1955*: Černé (švartnové) náramky v českém latěnu. Sborník Národního musea v Praze. Svazek 9-A-Historický č. 1. Praha.
- Bureš, M. 1987*: Plochá kostrová pohřebiště doby laténské v Praze, *Archaeologica Pragensia* 8, 5–156.
- Bureš, M. – Waldhauser, J. 2005*: Praha železná. Mladší doba železná – Keltové na území Prahy. In: M. Lutovský, L. Smejtek a kol., *Pravěká Praha*. Praha, 716–776.
- B-ý 1934*: Před Kristem měli stejné látky jako my, *Pražský ilustrovaný zpravodaj* – 3. května 1934 (č. 18), 16.
- Čižmář, M. 2002*: Laténský depot ze Ptení. K poznání kontaktů našeho území s jihem, *Památky archeologické* 93, 194–225.
- Domin, K. 1932*: Jednatelská zpráva Národního musea za rok 1931. In: Jednatelská zpráva Národního musea za rok 1931. Praha, 3–37.
- Domin, K. 1933*: Jednatelská zpráva Národního musea za rok 1932. In: Jednatelská zpráva Národního musea za rok 1932. Praha, 3–52.
- Droberjar, E. 2005*: Praha germánská. Doba římská a doba stěhování národů. In: M. Lutovský, L. Smejtek a kol., *Pravěká Praha*. Praha, 777–841.
- Emler, J. 1889*: Přednesení jednatele ve valném shromáždění společnosti Musea král. Českého dne 10. února 1889, *Časopis Musea království Českého* 63, 3–40.
- Filip, J. 1949*: Praha pravěká. Praha.
- Filip, J. 1956*: Keltové ve střední Evropě. Praha.
- Frána, J. – Jiráň, L. – Moucha, V. – Sankot, P. 1997*: Artifacts of copper and copper alloys in prehistoric Bohemia from the viewpoint of analyses of element composition II. *Památky archeologické – Supplementum* 8. Praha.
- Hartl, J. 1971–72*: Eponyme Fundstelle Knovíz. *Fontes Archaeologici Pragenses – Volumen* 15. Praha.
- Hlava, M. 2008*: Poznámky k některým laténským hrobům a tzv. nálezům hrobového charakteru z Prahy, *Archeologie ve středních Čechách* 12, 549–563.
- Hlava, M. 2009*: Poznámky k některým laténským hrobům a tzv. nálezům hrobového charakteru z Prahy – II., *Archeologie ve středních Čechách* 13, 849–867.
- Hlava, M. 2010*: Laténské hroby z bývalé Hoyermannovy továrny v Praze-Bubenci, *Archaeologica Pragensia* 20 (v tisku).
- Hlava, M. v přípravě a*: Laténská pohřebiště z Prahy ve světle deníkových záznamů a inventářů J. A. Jíry.
- Hlava, M. v přípravě b*: Laténský depot z Ptení (okr. Prostějov): nová fakta.
- Chytráček, M. – Metlička, M. 2005*: Die Höhensiedlungen der Hallstatt- und Latènezeit in Westböhmen. *Památky archeologické – Supplementum* 16. Praha.
- Jiráň, L. ed. 2008*: Archeologie pravěkých Čech 5. Doba bronzová. Praha.
- Korený, R. 2006*: Fiktivní hrob z Podbaby (Příspěvek k dějinám ilustrace v archeologii). In: E. Droberjar, O. Chvojka (eds.), *Archeologie barbarů 2006. Archeologické výzkumy v jižních Čechách – Supplementum* 3. České Budějovice, 603–605.
- Kuna, M. – Waldhauser, J. – Zavřel, P. 1989*: Říčany 1986. Záchranný archeologický výzkum sídliště doby laténské a železářského areálu starší doby římské. Studie a zprávy Okresního muzea Praha-východ – Supplementum 1. Brandýs n. L.–Stará Boleslav.
- Kruta, V. 1975*: L'art celtique en Bohême. Les parures métalliques du V^e au II^e siècle avant notre ère. Paris.
- Píč, J. L. 1890–92*: Archeologický výzkum ve středních Čechách. VI. Hroby s kostrami doby la Tènešské, *Památky archeologické* 15, 501–506.
- Píč, J. L. 1893–95*: Několik galských hrobů, *Památky archeologické* 16, 759–766.
- Píč, J. L. 1902*: Starožitnosti země České. Díl II. Čechy na úsvitě dějin. Svazek 1. Kostrové hroby s kulturou marnskou čili laténskou a Bojové v Čechách. Praha.
- rmt. 1938*: Výzkum slovanských nálezů, provedený preh. oddělením Národního musea v letech 1935–1938, *Obzor prehistorický* 11, 142–143.

- Sankot, P. – von Kurzynski, K. 1994: Textilfunde aus latènezeitlichen Gräberfeldern in Böhmen, Marburger Studien zur Vor- und Frühgeschichte 16 – Festschrift für Otto-Herman Frey, 535–547.
- Sláma, J. 1977: Mittelböhmen im frühen Mittelalter. I. Katalog der Grabfunde. Praehistorica 5. Praha.
- Slavík, A. 1905: Zpráva o Museu království Českého za rok 1904. In: Zpráva o Museu království Českého za rok 1904. Praha, 3–55.
- Smejtek, L. 2005: Praha bronzová. In: M. Lutovský, L. Smejtek a kol., Pravěká Praha. Praha, 349–590.
- Smolík, J. 1882–84a: Bronzy duchcovské. Článek druhý. Památky archeologické 12, 115–122.
- Smolík, J. 1882–84b: Bronzové kruhy s dutými polokoulemi, Památky archeologické 12, 545–554.
- Svoboda, B. 1938: Přehled výzkumů prehistorického oddělení Národního musea v Praze v letech 1935–1938, Obzor prehistorický 11, 139–141.
- Štorch, E. 1916: Praha v pravěku. Praha.
- Štorch, E. 1921: Praha v době předhistorické. Pravěký člověk a jeho kultura. Praha.
- Venclová, N. 2001: Výroba a sídla v době laténské. Projekt Loděnice. Praha.
- Venclová, N. a kol. 2008: Hutnický region Říčansko. Praha.
- Vokolek, V. – Jílek, J. 2009: Germánský prsten z Prahy-Vysočan (zhodnocení souboru ze Šmídkovy pískovny), Časopis Národního muzea – řada historická 178, 99–105.
- Waldhauser, J. 1999: Jak se kopou keltské hroby. Laténská pohřebiště ze 4.–3. století v Čechách. Praha.
- Waldhauser, J. 2001: Encyklopedie Keltů v Čechách. Praha.
- Županič, J. 2002: Šlechticem napodruhé. Rušení a opětovné udílení šlechtických titulů v Rakousko-uherské monarchii, Acta Universitatis Carolinae – Philosophica et historica. Z pomocných věd historických 16, 271–301.
- Županič, J. 2005: Renobilitace a problém šlechtictví na konci Rakousko-uherské monarchie, Heraldika a genealogie 38, 168–203.
- Županič, J. 2006: Nová šlechta rakouského císařství. Praha.

DIE BEMERKUNGEN ZU EINIGEN LATÈNEZEITLICHEN GRÄBERN UND SOG. FUNDEN MIT DEM GRABCHARAKTER AUS PRAG – III.

Der schon dritte Beitrag ist wieder den ergänzenden und konkretisierenden Informationen über schon bekannte Funde der latènezeitlichen Gräber, bzw. der sog. Funde mit dem Grabcharakter aus dem Raum „Groß-Prags“ (Bureš 1987; Bureš – Waldhauser 2005) gewidmet. Er schließt an zwei vorläufige Beiträge, die in vorangehenden zwei Jahren in diesem Sammelbuch veröffentlicht wurden, an (Hlava 2008; 2009).

1. Prag-Bubeneč

Aus Prag-Bubeneč stammen einige Gegenstände mit dem sog. Grabcharakter ohne eine mehr konkretisierende Lokalisierung. Das Nationalmuseum erwarb sie von F. S. Hlavsa im Jahre 1935 (Abb. 1:1–5). Bisher wurden nur zwei Sapropeletsringe allerdings mit wenig präzisen Inventarnummern (Břeň 1955, 48, Taf. 1:5 unten; Venclová 2001, 368 mit der fehlerhaften näheren Lokalisierung Grundstück Mauther? „Mauthnerův pozemek?“) publiziert.

2. Prag-Dejvice: Juliska (Funde in der Sammlung der Karlsuniversität)

In der Sammlung des Instituts für Ur- und Frühgeschichte der Karlsuniversität sind einige latènezeitliche Gegenstände deponiert. Sie stammen höchstwahrscheinlich aus Juliska in Prag-Dejvice. Im Fall des keramischen Gefäßes (Abb. 2:1) herrschen keine Zweifel. Der wahrscheinliche Ursprung von Metallartefakten (Abb. 1:6–12) aus dem Raum von Juliska schöpft allerdings aus der Konfrontation von zeitnahen Angaben im Zuwachsbuch aus dem Anfang des 20. Jhdts. und jüngeren Angaben im Inventarbuch (nach dem Jahre 1945).

3. Prag-Hloubětín

Aus Prag-Hloubětín stammen wieder einige Gegenstände mit dem sog. Grabcharakter ohne eine mehr konkretisierende Lokalisierung (Abb. 3:1–6). Bei manchen von ihnen wird in der Literatur falsch die genauere Lokalisation in Sandgruben unweit des Baches Rokytka erwähnt (vgl. z. B. Bureš 1987, 105, Taf. XXVI:3–4; Filip 1956, 202, 374, Taf. LVII:10; Venclová 2001, 369 – Punkt Nr. 103). Diese Tatsache lässt sich leider nicht mehr beweisen. Überdies reihte J. Filip (1956, 202, Taf. LVII:10) ebenfalls das keramische Gefäß (Abb. 2:2) zu den Grabfunden. Nach der zeitnahen Angabe stammt allerdings dieses Gefäß miteinander mit dem frühlatènezeitlichen Gefäß (Abb. 2:3) und dem weiteren – in Gegenwart verschollenen – Gefäß aus der Siedlungsgrube.

4. Prag-Kobylisy: Die Ziegelei Ženíšek „Ženíškova cihelna“

Das latènezeitliche Grab aus der Ziegelei Ženíšek in Prag-Kobylisy (Abb. 3:7–12, 16) tritt praktisch in allen zugehörigen Verzeichnisse von latènezeitlichen Fundorten (Bureš 1987, 97–98, Abb. 21, Taf. XXII:3–6; Bureš – Waldhauser 2005, 765, Abb. auf der Seite 766; Filip 1949, 99; 1956, 374; Píč 1902, 165, Taf. VII:12–13, 15–16; Štorch 1916, 79; 1921, 158; Waldhauser 1999, 280, Abb. auf der Seite 279; 2001, 411 mit der Abbildung) auf. Die zeitnahen Quellen beweisen, dass das Nationalmuseum die Funde aus diesem Grab im Jahre 1888 (Emler 1889, 28) von Ziegler Černý kaufte (Archiv des Nationalmuseums – Fond SNM-Archäologische Sammlung, Karton 1, Nr. 13e).

5. Prag-Stodůlky: Die Sandgrube Tůma „Tůmova pískovna“

Das latènezeitliche Körpergrab aus der Sandgrube Tůma in Prag-Stodůlky (Abb. 3:13–15, 17) ist im Jahre 1938 entdeckt worden. J. Filip (1956, 382) war der erste Archäologe, der über diese Bestattung schrieb. Seit damals kommt es in jedem Verzeichnis von latènezeitlichen Fundorten (Bureš 1987, 75, Taf. X:1–4; Bureš – Waldhauser 2005, 771; Waldhauser 1999, 276; 2001, 402) vor. Die Funde kaufte das Nationalmuseum von František Ševčík für 30 Kronen (Zuwachsbuch 1930–1959, S. 00040, Archiv der Abteilung für Prähistorie und Protohistorie des Nationalmuseums in Prag).

6. Prag-Vinoř

Den Fundkomplex von vier latènezeitlichen Gegenständen aus Prag-Vinoř (Abb. 4:1–4) erwähnte zum erstenmal J. Filip (1956, 388, Taf. LII:1) und erst dann alle seinen Nachfolger (Bureš 1987, 107, Taf. XXVII:6–8; Bureš – Waldhauser 2005, 774; Waldhauser 1999, 281; 2001, 415). Auf dieser Stelle sollten zwei Bronzeringe mit der plastischen Verzierung (Abb. 4:1–2) genannt werden. Sie sind nicht ganz gleich. Die Anzahl von Walzgütern bei einem von diesen Gegenständen verbreitet sich asymmetrisch, da der Ring noch ein Element ohne Verzierung hat (Abb. 4:1). Zum Fundkomplex gehört nicht ein Bronzering mit einem hohlen Köpfchen. Er stammt nicht aus der Latènezeit (Bureš 1987, 107; Filip 1956, 388), sondern aus der Burgwallzeit (Sláma 1977, 173, Abb. 41:2).

7. Prag-Záběhlce

In der Literatur werden latènezeitliche Körpergräber, bzw. sog. Funde mit dem Grabcharakter aus der Chodovská-Straße in Prag-Záběhlce zitiert (vgl. z. B. Bureš 1987, 38–39, 111–112, Taf. XXIX:2–3, XXX; Filip 1949, 99; 1956, 376; Kruta 1975, 175–176, Fig. 50:2, 63:3; Waldhauser 1999, 281; 2001, 416). Die Lokalisation ist bei fast allen von diesen Befunden im Licht der zeitnahen Quellen einigermaßen problematisch, da sie nur bei den vom Staatlichen archäologischen Institut am Ende des März 1938 untersuchten Gräbern (summarisch z. B. Bureš 1987, 39, 112) nachgewiesen werden kann. Weitere Gräber, bzw. sog. Funde mit dem Grabcharakter können nur allgemein in Prag-Záběhlce lokalisiert werden (Grab Nr. 1/1931 – Abb. 5:1–2; Grab Nr. 2/1931 – Abb. 5:3ab–4ab; Fundkomplex aus dem Jahre 1932 – Abb. 4:5–16; Grab aus dem Jahre 1936 – Funde ohne Identifikation im Museum). Unter den erwähnten Gegenständen hat eine besondere Stellung ein Bronzering mit sechzehn Walzgütern, wobei vier von ihnen in der symmetrischen Verteilung eine plastische Verzierung (Abb. 4:7) haben. Dieses Ornament wurde bisher als das typische s-förmige Motiv präsentiert (Bureš 1987, Taf. XXX:1; Kruta 1975, 176, Fig. 50:2). Im Prinzip handelt es sich allerdings nur um isolierte (2×2 und 2×3) Angüsse. Das weitere Grab ohne eine weitere Lokalisierung umfasste einen Bronzeturques (Abb. 2:4; Bureš 1987, 111, Taf. XXIX:1).

Abb. 1. 1–5 Prag-Bubeneč; 6–7, 9, 10a, 11–12 Prag-Dejvice?; 8 ? (Prag-Dejvice?); 10b Prag-Dejvice

Abb. 2. 1 Prag-Dejvice; 2–3 Prag-Hloubětín; 4 Prag-Záběhlce

Abb. 3. 1–6 Prag-Hloubětín; 7–12, 16 Prag-Kobylisy; 13–15, 17 Prag-Stodůlky

Abb. 4. 1–4 Prag-Vinoř; 5–16 Prag-Záběhlce

Abb. 5. 1–4 Prag-Záběhlce; 5 Prag-Kolovraty