

## NOVÉ NÁLEZY TERRY SIGILLATY VE STŘEDOČESKÉM POLABÍ

Jakub Halama

Archeologickými výzkumy a také systematickou prospekcí bylo v nedávné době získáno několik fragmentů nádob římské proveniencí – tzv. terry sigillaty (dále jen TS). Pocházejí ze tří středočeských lokalit, areálů germánských sídlišť.

### Čelákovice (okr. Praha-východ, Středočeský kraj)

Nález okrajového fragmentu sigillaty (z r. 2005; ppč. 986) v rámci záchranného výzkumu čelákovického muzea vyvolaného stavbou rodinných domků a jejich infrastruktury v poloze „V Rybníčkách“ byl již publikován (Halama 2007, 195–196). Nezdobený okraj reliéfní mísy typu Drag. 37 pochází z obj. č. 17 (zahloubená chata) a lze jej připsat produkci dílen v Rheinzaubernu (o. c., obr. 3:4).

Výzkum v této polykulturní lokalitě (doba bronzová, římská, středověk) na jižním okraji Čelákovic pokračoval i v následujících letech, v r. 2007 došlo k nálezům dalších dvou fragmentů ze dvou různých objektů:<sup>1</sup>

#### Objekt č. 40 – zahloubená chata (ppč. 982/48)

Kromě TS tvořily další nálezy z objektu zlomky mazanice, strusky, uhlík a hlavně domácí v ruce robená germánská keramika.

**Popis TS** (obr. 1:4; 2:3): fragment těla reliéfní mísy Drag. 37 (v. 45 mm, š. 33 mm, s. 7 mm); materiál homogenní, tvrdý výpal, barvy červenohnědé s růžovým nádechem; povrch velmi dobře zachovalý, barvy tmavě hnědočervené, matného lesku. Fragment nese kvalitní vystouplý reliéf spodní části obrazového pásu: vertikální sloupek ukončený dutým kotoučkem prozrazuje členění výzdoby metopovým stylem, vpravo je spodní část pravé nahé nohy lidské postavy a krátký perlovcový článek (astragal).

**Určení:** dle charakteristické kvality materiálu a povrchu jde velmi pravděpodobně o středogalskou provenienci nádob. I když metopové členění známe již v jihogalských, a také východogalských a hornogermánských dílnách, nejlepší analogie nacházíme právě v dílnách střední Galie. Podobný dělicí sloupek, postavy v obdobném postoji nebo i krátké perlovcové články (astragaly) se vyskytují u mistrů: Divixta (140–160 n. l.) – CGP: Pl. 115:1–2, 116:8, Casuria (160–195 n. l.) – CGP: Pl. 132–137, Doecca (160–190 n. l.) – CGP: Pl. 147–151 či Paulla (140–170 n. l.) – CGP: Pl. 165:4. Ovšem zdá se, že nejlépe odpovídají analogie mistra Cinnama (140–170 n. l.) – srv. CGP: Pl. 157:1–2, 158:16, 159:26, 160:39 a zvláště Pl. 161:50, též Fig. 47.

#### Objekt č. 50 – zahloubená chata (ppč. 982/46)

**Popis TS** (obr. 1:1; 2:2): velmi malý odštípnutý fragment reliéfní nádoby těžko určitelného tvaru, snad Drag. 37 (7 × 6 mm, s. 5 mm); materiál homogenní, tvrdý výpal, barvy cihlově červené; povrch dobře zachovalý, ale na reliéfu poškrábaný, barvy hnědočervené. Z jedné strany velmi malá část neidentifikovatelného reliéfního motivu.

**Určení:** charakterem a barvou materiálu i povrchu se dosti liší od fragmentu z obj. 40, odpovídá nejspíše sigillatě z dílen v Rheinzaubernu (pol. 2.–pol. 3. stol. n. l.).

**Uložení:** M Čelákovice, přír. č. 23/07 (TS z obj. 40 i z obj. 50).

### Tatce (okr. Kolín, Středočeský kraj)

Malý fragment TS našel při povrchové prospekci v r. 2007 E. Droberjar v poloze Tatce 2 (polykulturní lokalita – latén, doba římská, stěhování národů).<sup>2</sup>

**Popis TS** (obr. 1:3; 2:4): zlomek TS těla neidentifikovatelného tvaru nádoby (22 × 18 mm, s. 3,5 mm – ovšem původní síla byla jistě větší); nelze ani rozhodnout, zda se jedná o reliéfní či hladkou sigillatu, neboť vnější strana je zcela olá-

<sup>1</sup> Za zpřístupnění materiálu k dokumentaci, informace z výzkumu a svolení k publikování TS děkuji J. Špačkovi (Městské muzeum Čelákovice).

<sup>2</sup> Za zpřístupnění TS k dokumentaci, informace k nálezům a svolení k publikování děkuji E. Droberjarovi (Univerzita Hradec Králové, Katedra archeologie).

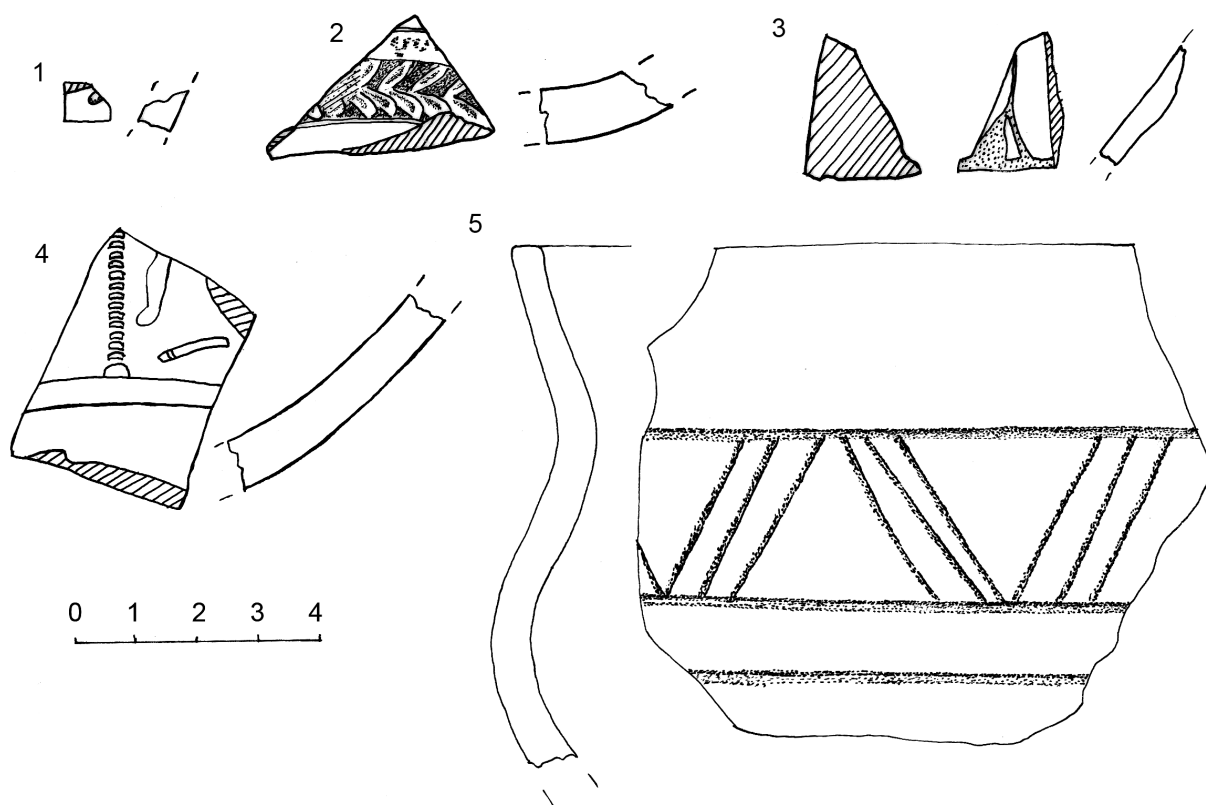

**Obr. 1.** Zlomky terry sigillaty ze středočeských lokalit. 1 – TS z Čelákovic (obj. 50), 2 – TS z Tišic, 3 – TS z Tadců, 4 – TS z Čelákovic (obj. 40), 5 – germánská keramika z Čelákovic (obj. 40). Kresba J. Halama, upravila G. Leite

mána, vnitřní strana má povrch z větší části zachovalý – červenohnědé barvy, matný lesk; z menší části obitý. Materiál je homogenní, tvrdě pálený, hnědočervené barvy.

**Určení:** dle charakteru materiálu a povrchu lze uvažovat nejspíše o středogalských dílnách, rámcově tedy může být datován do průběhu 2. století, nejpozději však zřejmě do konce markomanských válek (180 n. l.) – Halama 2007, 210.

**Uložení:** UHK, Katedra archeologie.

### Tišice (okr. Mělník, Středočeský kraj)

V r. 2007 byl také nalezen fragment sigillaty v zahloubené chatě z doby římské (obj. č. 2668) při záchranném výzkumu v pískovně v Tišicích, okr. Mělník. Lokalita leží severně od Košáteckého potoka (polohy Kaberna) a západně od Přívor; v letech 2007–8 probíhal výzkum v okolí bodu -731.634 : -1.022.475 v síti JTSK. Záchranný výzkum v pískovně provádí Archeologický ústav AV ČR, Praha, v. v. i. pod vedením P. Fostera a M. Kuny.<sup>3</sup>

**Popis TS** (obr. 1:2; 2:1): fragment ze spodní části reliéfní nádoby, zřejmě mísy Drag. 37 (v. 21 mm; š. 36 mm, s. 8 mm), keramická hmota homogenní, jemně plavená, barvy tmavší cihlově červené; povrch poměrně dobře zachovalý, pouze na dvou místech poškozený (obitý), hnědočervené barvy, reliéf mírně setřelý a s mírným leskem.

Zachován relikt spodní části reliéfního pásu – nad mělkým úzkým žlábkem je horizontální pás dvojlístků rozevírajících se směrem doprava (spodní lístky jsou robustnější, horní štíhlejší) – výška 9 mm; nad nimi je reliéf bohužel setřelejší – úplně nahoře je ale patrně znatelné odsazení pomocí úzké lišty, pod ní úzký žlábek, pod kterým je drobný ornament (?) již málo čitelný.

**Určení:** pás dvojitých lístků jako spodní okraj reliéfní výzdoby se používal ve více dílnách, většinou však orientovaný na opačnou stranu, ale nalezeny i analogické – v typárii užívaných motivů středogalských dílen jsou jednotlivé dvojlístky zastoupeny (Rogers G 280–309, zvláště G 306); na nádobách se jako spodní výzdobné pásy občas objevují také, orientované ovšem téměř vždy na opačnou stranu, jedinou analogií je CGP: Pl. 64:23 (Avitus et Vegetus – viz též CGP: Fig. 14:2) – středogalským výrobkům ale tišický fragment materiálově neodpovídá.

Pásky dvojlístků se hojně používaly na trevírské sigillatě – v dílnách I jsou všechny orientovány obráceně a příliš neodpovídají ani tvarově ani velikostně – O 45–52 (Huld-Zetsche 1972); v dílnách Trevír II velikostně odpovídají

<sup>3</sup> Za zpřístupnění materiálu k dokumentaci, informace z výzkumu a svolení k publikování TS tímto oběma děkuji.

pouze O120–121 (Huld-Zetsche 1993), ale jsou orientovány obráceně; pouze dvojlístky O 123 mají orientaci obráceně i analogicky (Huld-Zetsche 1993, Tf. A7, 61, 67, 134, 136, 154, 155), ovšem liší se velikostí – pás má výšku 14 mm, na tišickém zlomku pouze 9 mm.

Na sigillatě z Heiligenbergu (Forrer 1911, Fig. 71; Tf. 23:2; 26:9–10; 27:10; 29:8; 30:6; 36:2–5) a Ittenweileru (Forrer 1911, Fig. 115) se objevují pásy dvojlístků rovněž, ale na opačnou stranu. Ve Westerndorfu se tento motiv neužíval (Kellner 1981; Gabler – Kellner 1993).

Pásy dvojlístků známe i z dílen v Rheinzabernu (*Ri-Fi*: R 29–38), orientovány na stejnou stranu jsou pouze *Ri-Fi*: R 32 a R 36 – druhý z nich složen z dvojlístků *Ri-Fi*: P 138 – velikostně by sice odpovídaly, ale tvarově nikoliv (*Lu-Ri*: Tf. 50:7 – Cerialis I; *Lu-Ri*: Tf. 108:6,7,10, Tf. 109:1–3,8–9,12 – Belsus I). Velikostně a také tvarově odpovídá *Ri-Fi*: R 32 (složen z dvojlístků *Ri-Fi*: P 136a). Tento typ používal Mammilianus (*Lu-Ri*: Tf. 120:2 – zde nad vlysem medailon – tomu by mohlo odpovídat odsazení horní lišty, další analogie *Lu-Ri*: 121:1,5–6,9,12, 122:1–4,7,9,14, 123:1,12).

Zdá se, že jak tvarově, tak velikostně nejlépe odpovídá vlys R 32 z dílen v Rheinzabernu, používaný téměř výhradně mistrem Mammilianem (Bernhardova skupina IIa; po 175/178 – 210/220 n. l. – k přehledu datace viz Halama 2007, 201, pozn. č. 15); fragment rheinzabernské výroby právě odpovídá i materiálově.

**Uložení:** ARÚ Praha (výzkum Tišice 2007, sáček č. 356).



**Obr. 2.** Zlomky terry sigillaty ze středočeských lokalit.

1 – TS z Tišic, 2 – TS z Čelákovic (obj. 50),  
3 – TS z Čelákovic (obj. 40), 4 – TS z Tadců

## ZHODNOCENÍ NOVÝCH NÁLEZŮ

Dva nové nálezy sigillaty tedy můžeme připsat středogalské produkci (TS z Čelákovic, obj. 40, a Tadců). Výrobky z těchto dílen tvoří v nálezech z Čech téměř třetinový podíl (32,3 % – Halama 2007, 209–210, tab. 2, 7–8), jejich počet byl nedávno rozšířen významným nálezem z Mikulovic ve východních Čechách (Sedláček – Halama – Jílek 2008). Malý fragment z Tadců byl určen pouze na základě charakteru materiálu a povrchu, takže chronologicky mohl být zařazen pouze rámcově do 2. století (nejpozději však zřejmě do r. 180 n. l.). Fragment s relikty reliéfní výzdoby z obj. č. 40 z Čelákovic je pravděpodobně výrobkem Cinnama (140 – 170 n. l.). Zastoupení výrobků Cinnama tedy v Čechách tímto nálezem stoupl již na šest nádob z pěti lokalit (Halama 2007, 209, tab. 10). Počty kusů TS Cinnamovy produkce však výrazně převažují nad výrobky jiných jednotlivých výrobců i v okolních částech barbarika (Klanicová 2007, 178; Kuzmová 1997, 18–19; Stuppner 1994, 287; Gabler-Vaday 1986, 33; 1992, 131; Tyszler 1999, 30–30, Tab. VI–VIII; Erdrich 2001, 52–53), s výjimkou východní části dnešního Německa (Laser 1998, 10–11). Výrobky Cinnama jsou hojně zastoupeny na mnoha římských stanovištích na limitu (Kuzmová 1994, 246).

Ostatní dva nové nálezy sigillaty (z obj. 50 v Čelákovicích a Tišic) pocházejí z dílen v hornogermánském Rheinzabernu. Nálezy TS z tohoto velkého produkčního centra zaujmají v Čechách největší podíl (nejméně 40,3 % – Halama 2007, 210–211, tab. 3, 7–8), stejně jako v okolních oblastech barbarika. V Čechách mohl být do soupisu rheinzabernské sigillaty též nově zařazen až nyní zrevidovaný fragment z jihočeských Přeštic (Halama 2008, 211–212, obr. 1 a 4). Malý fragment z čelákovického objektu č. 50 lze určit pouze na základě charakteru materiálu a povrchu, takže chronologicky mohl být zařazen rámcově do 2. poloviny 2. až 1. poloviny 3. století. Tišický zlomek lze s největší pravděpodobností připsat Mammilianovi, který je řazen do Bernhardovy chronologické skupiny IIa (po 175/178 – 210/220 n. l.). Sigillata této Bernhardovy skup. IIa je jak v Čechách, tak i v okolních oblastech barbarika zastoupena v rámci rheinzabernských výrobků nejvíce (Halama 2007, 211, tab. 13). Z české kotliny je to sice první nález TS mistra Mammiliana a na Moravě zatím neznáme žádný (Klanicová 2007, 181), zato na území Polska jsou evidovány 3 kusy ze 3 lokalit (Tyszler 1999, 40 – Tab. X), stejný počet z JZ Slovenska (Kuzmová 1997, 23) i z východní části dnešního Německa (Laser 1998, 16 – Tab. 4).

## KONTEXTY

Pro bližší poznání sídlištní chronologie a životnosti římských předmětů v germánském prostředí jsou důležité oba nálezy blíže určitelné sigillaty, neboť pocházejí z objektů – zahloubených chat. Takovýchto dobře datovatelných fragmentů TS z objektů máme totiž v Čechách zatím poskrovnu.

Fragment středogalské TS pravděpodobně mistra Cinnama (ca 140–170 n. l.) byl nalezen v čelákovickém obj. č. 40, který obsahoval několik desítek zlomků germánské keramiky – materiál většinou hrubší s povrchem zahlazovaným, méně často hladkým, ojediněle až leštěným. Výzdoba je jak plastická – hrubé nehtovité vrypy a barbotino, tak vhloubená – vertikální i horizontální úzké žlábký a rýhy, dále horizontální řady krátkých vertikálních nebo horizontálních úzkých vrypů; na 5 zlomcích z jedné nádoby s mírně esovitým profilem je mezi dvěma horizontálními úzkými žlábký pomocí trojnásobných šikmých širších rýh vytvořen pás trojúhelníků (*obr. 1:5*). Soubor lze předběžně přiřadit k náplni stupně B2/C1 dle studie E. Droberjar (1997), i když dekor pásu trojúhelníků by již mohl naznačovat nastupující stupeň C1 (viz např. *Droberjar 1997*, Taf. 139:3 – Mušov; *Droberjar 1999*, tab. 21 – 3:5 a 4:1 – Pňov nebo *Rybová 1979*, 8:1 – Plotiště n. Labem). Objekt s tišickou TS bude vyhodnocen a datován zřejmě až s celkovým vyhodnocením výzkumu.

## LITERATURA

- CGP: Stanfield, J. A. – Simpson, G. 1990: Central Gaulish Potters. London (nové přepracované vydání).
- Droberjar, E. 1997*: Studien zu den germanischen Siedlungen der älteren römischen Kaiserzeit in Mähren. *Fontes Archaeologici Pragenses* 21. Pragae.
- Droberjar, E. 1999*: Od plaňanských pohárů k vinařické skupině (kulturní a chronologické vztahy na území Čech v době římské a v časně době stěhování národů), *Sborník Národního muzea, řada A-Historie* 53, 1–2.
- Erdrich, M. 2001*: Rom und die Barbaren. Das Verhältnis zwischen dem Imperium Romanum und den germanischen Stämmen vor seiner Nordwestgrenze von der späten römischen Republik bis zum Gallischen Sonderreich. Mainz.
- Forrer, R. 1911*: Die römischen Terrasigillata – Töpfereien von Heiligenberg – Dinsheim und Ittenweiler im Elsass. Ihre Brennöfen, Form- und Brenngeräte, ihre Künstler, Fabrikanten und Fabrikate. Stuttgart.
- Gabler, D. – Kellner, H. J. 1993*: Die Bildstempel von Westerndorf II. Hellenius und Onniorix, *Bayerische Vorgeschichtsblätter* 58, 185–270.
- Gabler, D. – Vaday, A. H. 1986*: Terra sigillata im Barbaricum zwischen Pannonien und Dazien. Budapest.
- Gabler, D. – Vaday, A. H. 1992*: Terra sigillata im Barbaricum zwischen Pannonien und Dazien. 2. Teil. *Acta Archaeologica Academiae Scientiarum Hungaricae* 44. Budapest.
- Halama, J. 2007*: Nálezy terry sigillaty v Čechách. In: *Droberjar, E. – Chvojka, O. (edd.), Archeologie barbarů 2006. Archeologické výzkumy v jižních Čechách – Supplementum 3. České Budějovice*, 195–240.
- Halama, J. 2008*: Terra sigillata ze sídliště u Přešťovic (okr. Strakonice), *Archeologické výzkumy v jižních Čechách* 21, 211–217.
- Huld-Zetsche, I. 1972*: Trierer Reliefsigillata. Werkstatt I. Materialien zur römisch-germanischen Keramik. Heft 9. Bonn.
- Huld-Zetsche, I. 1993*: Trierer Reliefsigillata. Werkstatt II. Materialien zur römisch-germanischen Keramik. Heft 12. Bonn.
- Kellner, H. J. 1981*: Die Bildstempel von Westerndorf. Comitalis und Iassus. *Rei cretariae romanae favtorvm. Acta. Supplementa* 6. Augst/Kaiseraugst.
- Klanicová, S. 2007*: Nové poznatky o importu terry sigillaty na Moravě. In: *Droberjar, E. – Chvojka, O. (edd.), Archeologie barbarů 2006. Archeologické výzkumy v jižních Čechách – Supplementum 3. České Budějovice*, 175–194.
- Kuzmová, K. 1994*: Die Markomannenkriege und der Terra Sigillata-Import im Vorfeld des nordpannonischen Limes. In: *Friesinger, H. – Tejral, J. – Stuppner, A. (eds.), Markomannenkriege – Ursachen und Wirkungen. Brno*, 245–251.
- Kuzmová, K. 1997*: Terra sigillata im Vorfeld des nordpannonischen Limes (Südwestslowakei). Nitra.
- Laser, R. 1998*: Terra sigillata – Funde aus den östlichen Bundesländern. Bonn.
- Lu-Ri: Ludowici, W. – Ricken, H. 1942*: Katalog VI. Die Bilderschüsseln der römischen Töpfer von Rhein-bern. Tafelband. Darmstadt.

- Ri-Fi*: Ricken, H. – Fischer, Ch. 1963: Die Bilderschüsseln der römischen Töpfer von Rheinzabern. Textband mit Typenbildern zu Katalog VI. Bonn.
- Rogers: Rogers, G. B. 1974: Poteries sigillées de la Gaule centrale. I. – Les motifs non figurés. XXVIII supplément á Gallia. Paris.
- Rybová, A. 1979: Plotiště nad Labem. Eine Nekropole aus dem 2.–5. Jahrhundert u. Z. I. Teil, Památky archeologické 70, 353–489.
- Sedláček, R. – Halama, J. – Jílek, J. 2008: Nové germánské sídliště s nálezem terry sigillaty v Mikulovicích, okr. Pardubice. In: Droberjar, E. – Komoróczy, B. – Vachútová, D. (edd.), Barbarská sídliště. Chronologické, ekonomické a historické aspekty jejich vývoje ve světle nových archeologických výzkumů (Archeologie barbarů 2007). Brno, 161–176.
- Stuppner, A. 1994: Zu den Auswirkungen der Markomannenkriege im niederösterreichischen Limesvorland. In: Friesinger, H. – Tejral, J. – Stuppner, A. (eds.), Markomannenkriege – Ursachen und Wirkungen. Brno, 285–298.
- Tyszler, L. 1999: Terra sigillata na zemiach polskich. Łódź.

## NEUE FUNDE DER TERRA SIGILLATA IM MITTELBÖHMISCHEN ELBEGEBIET

*Dank den archäologischen Untersuchungen und der systematischen Prospektion wurden einige Fragmente von Gefäßen der römischen Provenienz – der sog. Terra Sigillata (TS) vor kurzem gewonnen. Sie stammen aus drei mittelböhmisches Fundorten – germanischen Siedlungsarealen. Im Rahmen der Notgrabung am Ort „V Rybníčkách“ in Čelákovice (Bez. Prag-Ost) wurde ein Randfragment von der TS schon im Jahre 2005 entdeckt (Halama 2007, 195–196). Im Jahre 2007 wurden zwei weitere Fragmente der Terra Sigillata ergraben, wobei ein Fragment der Reliefschüssel Drag. 37 (Abb. 1:4; 2:3) aus dem Objekt Nr. 40 (das eingetieftes Hüttenhaus – Abb. 1:5) stammt. Mit Rücksicht auf die charakteristische Qualität des Materials und der Oberfläche handelt es sich um das Erzeugnis aus den Werkstätten Mittelgalliens. Die Analogien von dem Meister Cinnamus (140–170 n. Chr.) entsprechen ihm offenbar am besten. Aus dem Objekt Nr. 50 (das eingetieftes Hüttenhaus) wurde ein sehr kleines abgespaltetes Fragment eines Reliefgefäßes mit der schwer bestimmbarer Form – vermutlich Drag. 37 (Abb. 1:1; 2:2) – geborgen. Mit seinem Charakter sowie seiner Farbe unterscheidet es sich ausdrucksvoll von dem Fragment aus dem Objekt Nr. 40. Es entspricht vermutlich der Terra Sigillata aus den Werkstätten in Rheinzabern (Mitte des 2. – Mitte des 3. Jhdts. n. Chr.).*

*Binnen der Oberflächenprospektion im Jahre 2007 entdeckte E. Droberjar am Ort „Tatce 2“ (Bez. Kolín) ein kleines Fragment der TS. Es handelt sich um ein Bruchstück des Körpers einer schwer identifizierbaren Form vom Gefäß. Es ist schwer zu schätzen, ob es um die glatte oder Reliefterra Sigillata geht. Abgesehen von dem Charakter des Materials und der Oberfläche kann sein Ursprung eher in den Werkstätten Mittelgalliens vorausgesetzt werden. Es kann auch grob in den Verlauf des 2. Jhdts. – am spätestens offenbar in die abschließende Phase der Markomannenkriege (180 n. Chr.) – datiert werden.*

*Aus dem Jahre 2007 stammt auch ein Fragment der Terra Sigillata aus dem eingetieftes Hüttenhaus (Obj. 2668) aus der Sandgrube in Tišice – nördlich des Baches „Košátecký potok“ (Lage Kaberna) und westlich von Přívory. Das Fragment des unteren Teils einer Reliefschüssel Drag. 37 (Abb. 1:2 und 2:1) wurde wahrscheinlich in Rheinzabern erzeugt. Es kann sich zu den Werken von dem Meister Mammilianus (Bernhard-Gruppe IIa; nach 175/178 – 210/220) reihen.*

*Die Terra Sigillata aus dem obergermanischen Rheinzabern sowie aus den Werkstätten Mittelgalliens selbst prahlt sich mit dem größten Anteil im Rahmen der Funde aus Böhmen. Beide näher datierbaren Fragmente stammen aus dem Zeitabschnitt der größten Intensität der Anlieferung von der Terra Sigillata nach Böhmen (Halama 2007).*

